

HW40K

Poste mobile et autonome pour le lavage des mains

Ce poste de lavage des mains autonome d'une capacité de 114 litres (30 gallons US) est un moyen fiable d'assurer au personnel une hygiène efficace où qu'il soit. Ce poste comprend un distributeur de savon et de serviettes en papier et l'unité, au maximum de sa capacité, fournit un débit d'eau contrôlé pour environ 150 lavages* des mains.

- Le cadre en acier inoxydable et les pneumatiques facilitent le transport
- L'application mains libre et l'activation par le pied facilitent son utilisation
- Se remplit tout simplement avec un tuyau d'arrosage
- Peut servir de supplément aux installations permanentes
- Convient aux utilisations intérieures et extérieures



Spécifications

MATÉRIAUX DE CONSTRUCTION

TUYAUTERIE ET ACCESSOIRES	Acier inoxydable
VALVE DE COMMANDE	Valve à fermeture automatique en laiton
BUSE	Buse unique aérée en PVC
FINITION STANDARD	Thermolaqué gris et blanc, et rayé bleu

SERVICES

CAPACITÉ	114 litres (30 gallons US)
PRESSION DE FONCTIONNEMENT NOMINALE	2 à 6 bars (29 à 87 PSI)
ENTRÉE D'EAU	Raccord rapide en acier inoxydable de 1/2 po
DRAIN	Drain vers le sol en PVC, 1 1/2 po
DÉBIT	2 litres par minute à 1,2 bar
CYCLES DE LAVAGES DES MAINS	~150 lavages par unité pleine*

LES TEMPÉRATURES ENVIRONNEMENTALES DE FONCTIONNEMENT

TEMPÉRATURE MINIMALE DE FONCTIONNEMENT	5 °C (41 °F)
TEMPÉRATURE MAXIMALE DE FONCTIONNEMENT	35 °C (95 °F)

FONCTIONNEMENT

ACTIVATION DU LAVAGE DES MAINS	Fonctionne en appuyant sur la pédale de commande avec arrêt automatique
--------------------------------	---

DIMENSIONS ET POIDS

DIMENSIONS (L x P x H)	839 mm (33 po) x 1 254 mm (44,4 po) x 1 752 mm (69 po)
POIDS	79,8 kg (176 lb)

* Basé sur un lavage des mains de 20 secondes et un débit d'eau utilisé pour mouiller et rincer les mains seulement



Justrite Safety Group

Rev2 062920

hughes-safety-showers.com

HW40K

Fiche technique du produit – Dessins de disposition générale

Poste mobile et autonome pour le lavage des mains

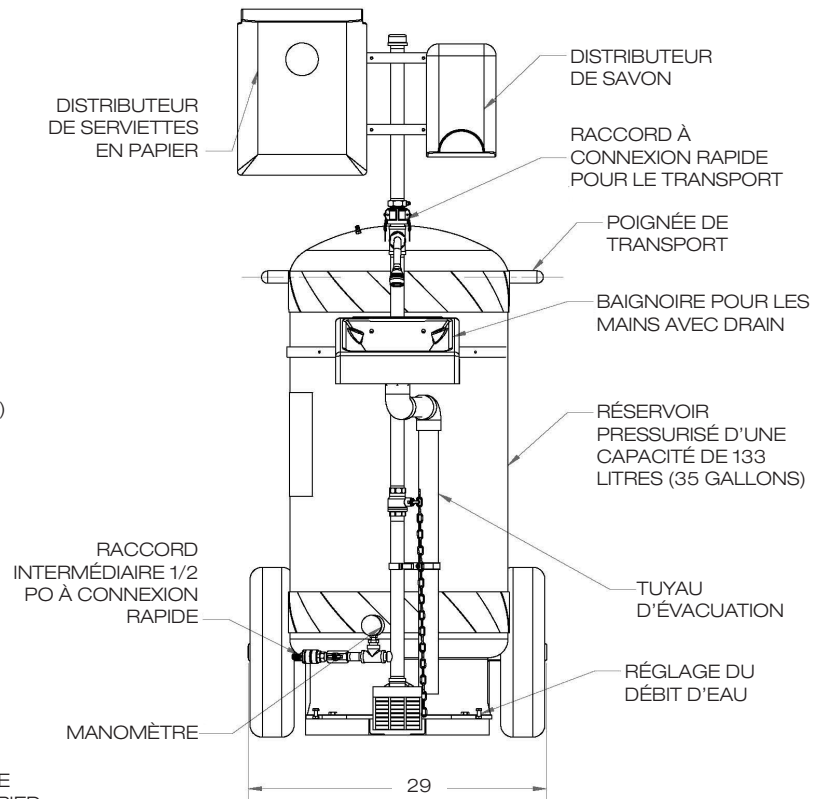
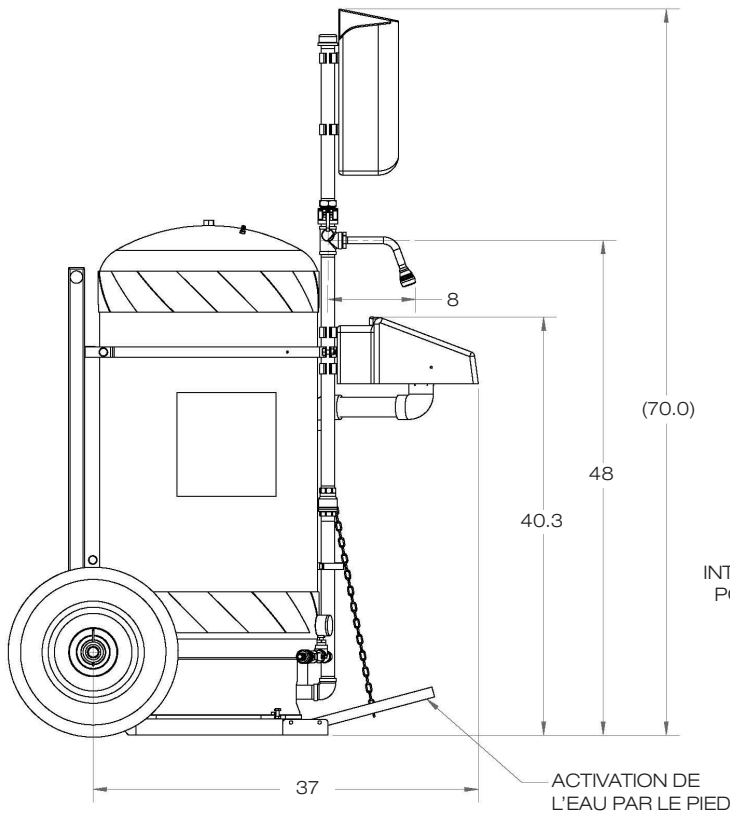

Pour le service technique, veuillez communiquer à l'adresse courriel suivante :
customer.service@hughes-safety.com • 1-866-312-1652

Pour les nouvelles commandes et le soutien aux ventes veuillez communiquer à l'adresse courriel suivante :
custserv@justrite.com • 1-800-798-9250

HUGHES

HUGHES-SAFETY-SHOWERS.COM



Justrite Safety Group

Hughes North America
457 Campbell Street
Sarnia, Ontario N7T 2J1, Canada.

No. enregistrement 0939240. Numéro d'enregistrement TVA 918 5005 32 ©2020 Hughes Safety Showers