

The logo for intralox, featuring the word "intralox" in a white, lowercase, sans-serif font on a red rectangular background. Below the text is a white graphic element consisting of a horizontal line with several small circles and a larger circle at the end, resembling a molecular or structural chain.

2023

工程手册  
热塑驱动技术

© Intralox, L.L.C. 未经英特乐事先书面许可，任何公司及个人不得以任何方式或形式在任何检索系统中复制、传播、转录、存储本出版物任何部分或是翻译成任何其他语言或计算机语言。

英特乐如对本文档及其中所述产品进行更改，恕不另行通知。本文档的任何内容不应导致英特乐一方承担任何责任、达成任何契约或担负任何其他义务。

本文档的原始版本为英文版。除英文版之外，任何版本都是原始文档的翻译版。请勿改造设备、部件或设备组件。未经英特乐书面同意不得拆卸或改装工厂安装的任何安全装置。由于使用不当造成设备故障，英特乐概不负责。

Intralox, L.L.C. 不担保已与和/或准备与英特乐公司产品配合使用的任何机器的设计和/或操作功能符合任何地方、州省或国家法规和标准中有关公共安全、劳工安全、安全保障、卫生安全、防火安全或其它安全方面的规定。所有购买者和用户都应自行查阅所适用的地方、州/省和国家/地区安全法规和标准。

某些英特乐产品采用塑料制成，属于易燃品。若与明火接触或所暴露温度超过英特乐的规定，这些产品会起火并释放危险的有毒气体。切勿将英特乐传送带暴露于高温或明火之下。某些系列可提供阻燃传送带产品。

对于任何传送带、链轮或系统，在执行安装、靠边、清洁、润滑或维护之前，请查阅所在地适用的相关联邦、州省和地方法规，以了解有关危险能量/储能控制（上锁/挂牌）的要求。

使用声明：本文档合理使用免责，不得用于其他用途。

本文档的内容为英特乐的专有资产。未经英特乐书面同意，接收者不得向任何其他人披露内容，且仅可将内容用于与英特乐产品相关的用途。

# 内容

<b>1 使用本手册</b> .....	<b>5</b>
访问和导航.....	5
更新.....	5
<b>2 简介</b> .....	<b>7</b>
关于英特乐.....	7
英特乐卫生系统.....	7
客户资源.....	7
热塑驱动零张力传送带系统.....	9
<b>3 输送机设计</b> .....	<b>11</b>
设计考虑事项.....	11
热塑驱动设计准则.....	11
热塑驱动卫生建议.....	12
<b>4 输送机框架设计</b> .....	<b>15</b>
尺寸.....	15
输送机框架.....	16
<b>5 驱动端设计</b> .....	<b>19</b>
驱动轴.....	19
驱动链轮.....	19
驱动带轮.....	20
定位块.....	20
按驱动类型确定定位块位置.....	22
传送带刮板.....	23
将刮板用作定位块时的考虑事项.....	24
<b>6 从动端设计</b> .....	<b>25</b>
从动轴.....	25
链轮、支撑轮和辊轮.....	25
<b>7 输送道设计</b> .....	<b>27</b>
支撑轨一般准则.....	27
直线平行布置.....	27
V 字形夹角布置.....	28
带有挡板、侧板或挡板槽口的输送道.....	29
<b>8 返回道设计</b> .....	<b>31</b>
传送带尺寸.....	31
悬链弛垂.....	31
控制传送带堆积.....	31
返回道支撑准则.....	32
带有挡板或侧板的返回道.....	34
<b>9 传送带挡护</b> .....	<b>37</b>
卫生建议.....	38
<b>10 槽型输送机</b> .....	<b>39</b>
无槽沟传送带的连续输送道.....	39
单槽沟传送带 V 形输送道.....	40
双槽沟传送带 U 形输送道.....	40
<b>11 尺寸变化</b> .....	<b>41</b>
概述.....	41
传送带总尺寸计算.....	41
<b>12 传送带选择</b> .....	<b>43</b>
图片概述.....	43
传送带选择考虑事项.....	44
传送带特点及附件可用性参考.....	46
<b>13 传送带加工</b> .....	<b>73</b>
传送带连接选件.....	73
传送带连接考虑事项.....	73

# 内容

传送带特点.....	77
传送带附件.....	78
<b>14 驱动端和从动端部件.....</b>	<b>83</b>
驱动端选择考虑事项.....	83
轴.....	83
固定部件.....	84
链轮数.....	87
定位块.....	92
刮板.....	96
热塑驱动驱动部件.....	97
支撑轮和辊轮.....	98
<b>15 输送道和返回道部件.....</b>	<b>103</b>
支撑轨/耐磨条.....	103
轴.....	104
回程辊轮.....	104
槽式转换包.....	104
<b>16 拼接设备.....</b>	<b>107</b>
热塑驱动拼接系统 V2.....	107
THERMODRIVE (热塑驱动) STREAMLINE 拼接套件.....	107
STREAMLINE 拼接器拼接板嵌件.....	109
拼接装置备件.....	109
8140 系列 STREAMLINE 拼接套件附件包.....	110
热塑驱动 STREAMLINE 手持式传送带预处理工具.....	111
用于节距不超过 50 毫米的传送带的热塑驱动传送带拉紧辅助器.....	111
热塑驱动传送带端头槽刨套件.....	112
传送带端头槽刨.....	112
<b>17 传送带材料性能.....</b>	<b>113</b>
材料合规性.....	113
温度系数.....	113
传送带耐化学品指南.....	115

---

# 1 使用本手册

ThermoDrive® (热塑驱动) 技术工程手册包含有关英特尔热塑驱动技术的信息。有关热塑驱动 8140 系列中置齿驱动传送带技术的技术信息, 请参阅 [www.intralox.com](http://www.intralox.com) 上提供的热塑驱动 8140 系列设计准则。导航至资源 > 手册和技术指南以查看相应语言的手册。

有关英特尔模塑传送带产品的信息, 请访问 [www.intralox.com](http://www.intralox.com) 以获取最新的英特尔模塑传送带工程手册。

设计准则中提供的建议经验证对于大多数安装应用有效。不遵守本手册中的准则可能导致热塑驱动传送带性能不佳。

有关超出极限规格的或独特的输送机设计, 或者想要获得有关热塑驱动解决方案的具体帮助, 请咨询英特尔。请参阅封底的联系信息。

## 访问和导航

印刷手册可从英特尔客户服务部获得。

- 如果印刷手册为黑白版, 请参阅电子手册中的彩色图片。
- 电子手册可从 [www.intralox.com](http://www.intralox.com) 下载。

## 更新

- 热塑驱动技术工程手册在每年 3 月会进行全面更新。
- 对于该更新之后发布的新产品, 在下一个 3 月份之前不会添加至手册。
- 在手册更新之前, 可以从英特尔客户服务部获得新产品信息。





## 2 简介

### 关于英特乐

英特乐拥有超过 50 年的丰富经验，并一直处于领先地位，能为客户提供可创造重大经济价值的全面输送解决方案，帮助客户实现他们的目标。英特乐在直接业务模式和特定行业的全球性结构内提供创新、高级的技术。

我们的特定行业团队深入了解客户的应用领域，能够提供技术支持和咨询以及全年无休的客户服务。与英特乐合作，您可以切身体会我们的坚定承诺，即提供解决方案并解决客户的难题。

作为卫生输送的引领者，英特乐可提供客户最为看重的结果。我们提供可靠的运行性能，显著降低成本，在极具挑战性的市场内保持竞争优势，并树立食品安全风险管理的最高标准。我们持续提供超越行业标准的新产品、设备、解决方案和服务。我们致力于创新，现已在全球范围内拥有 1400 多项生效的专利。当我们的客户面临挑战时，我们会创造巧妙的解决方案来满足客户需求。

### 英特乐卫生系统

请联系英特乐以了解我们全面的卫生系统可如何使用以下部件帮助您解决最严峻的卫生挑战：

- 卫生传送带和部件（比如我们的热塑驱动产品）采用无张紧力专利技术，优化了传送带性能
- 借力经过专门培训的行业专家以及与全球客户的合作关系在不断测试中推动研发
- 提供咨询、教育和培训服务，以提升客户在食品安全领域的卫生状况、生产质量、工程品质和运营领导力
- 备受赞誉的技术专家提供优质的客户支持



### 客户资源

如需独特的输送机设计，或者想要获得有关 ThermoDrive（热塑驱动）解决方案的一般帮助，请咨询英特乐。请参阅封底的联系信息。

**工程协助与设计评审：**英特乐可以针对具体应用提供工程协助、设计评估和计算机分析。英特乐还提供特定传送带和驱动计算以及部件要求和建议。

**CAD 图纸文件：**我们可以提供热塑驱动链轮和定位块的 AutoCAD.DXF 文件。这些文件包含产品详细信息，可用于 CAD 输送机设计。请访问 [www.intralox.com](http://www.intralox.com) 获取文件。

**卫生咨询和教育：**英特乐子公司 Commercial Food Sanitation L.L.C. 整合了战略咨询、专业知识和培训项目，为全球的食品加工厂应对食品安全和卫生方面的挑战提供持久耐用的解决方案。如需进一步了解，请访问 [www.commercialfoodsantiation.com](http://www.commercialfoodsantiation.com)。

**产品资料：**有关热塑驱动用户手册和其他产品文档，请访问 [www.intralox.com](http://www.intralox.com)。导航至 **资源 > 手册和技术指南**。

**公司、产品和应用信息：**有关英特乐、产品特性和产品应用的信息，请访问 [www.intralox.com](http://www.intralox.com)。

## 2 简介





### 热塑驱动零张力传送带系统

英特乐 ThermoDrive（热塑驱动）技术将均质热塑性材料、模塑传送带的强制驱动功能与独特的专利型驱动啮合解决方案结合在一起。由此打造出独一无二的零张力传送带系统，能够为客户创造卓越的价值。

- 消除了与管理张紧型强制驱动或平传送带系统相关的成本和复杂调整。
- 提供可靠、可预测的驱动性能并降低成本。
- 延长传送带寿命，最大限度地减少部件磨损，并提高产品产量。

热塑驱动技术为卫生输送设计创造了新机遇。

- 轻型松弛驱动输送机的传送带易于提起和清洁。
- 容易接近的部件和输送机设计可能性允许进行现场清洁而无需调整输送机。
- 均质传送带容易擦净，有助于快速更换传送产品且具有快干能力。





## 3 输送机设计

### 设计考虑事项

英特乐热塑驱动零张力传送带系统有各种传送带样式、材料和颜色可供选择。传送带还可以添加挡板、侧板、凹槽和穿孔等其他构件选项。

对于特定应用，要做出合适的设计选择，可考虑以下运行条件和环境条件：

- 输送要求（水平、升降、提升）
- 所安装的传送带总体尺寸
- 传送带行进速度
- 输送的产品（重量、形状、尺寸、温度、含水量、质地、摩擦性质）
- 流程（冷却、清洗、冲洗、排水、干燥、清洁）
- 卫生要求
- 运行环境（温度、湿度、化学性、磨蚀性）
- 驱动类型（端部、中心）
- 设施或空间限制

本手册所含信息涉及英特乐出售的热塑驱动零张力传送带系统的输送机基本设计准则。这些信息均为一般建议，适用于大部分应用场合。英特乐可以帮助您确定最适合相关应用的输送机设计。如需了解更多信息，请联系英特乐客户服务部。

### 热塑驱动设计准则

- 不得驱动张紧的热塑驱动传送带。请参见返回道设计。  
注：热塑驱动 8140 系列传送带可以在轻微预张紧的情况下运行。请参阅 [www.intralox.com](http://www.intralox.com) 上提供的热塑驱动 8140 系列设计准则。如需获取更多信息，请联系英特乐技术服务小组 (TSG)。
- 确保传送带在返回道中保留足够的长度和弛垂度。正确、牢固地安装定位块，确保热塑驱动无张紧力运行。



图 1: 无张紧力传送带

- 将这些传送带定位块安装在刚性结构上，使其与驱动链轮对齐。请参阅定位块。
- 防止传送带弯曲程度大于推荐的最小背弯直径。确保所有过渡段、滚轮、支撑轮和链轮均在最小弯曲半径以内。

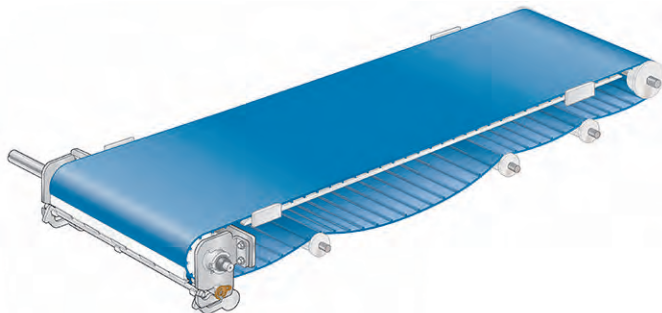

图 2: 处于或高于最小弯曲半径的部件

# 3 输送机设计

- 将链轮、滚轮或支撑轮正确锁紧在驱动端和进料端的轴上。

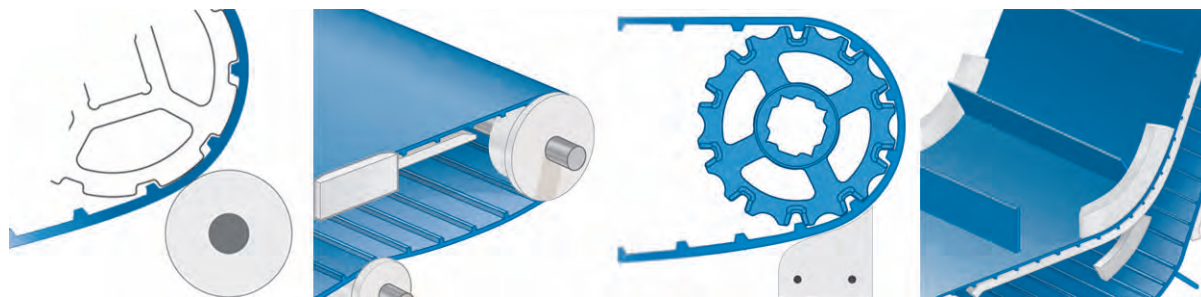

图 3: 带锁定部件的轴

注：对于改造项目，英特乐可以帮助确定实施达到最佳性能所需的设计功能。请联系英特乐客户服务部以获得与特定应用相关的建议。

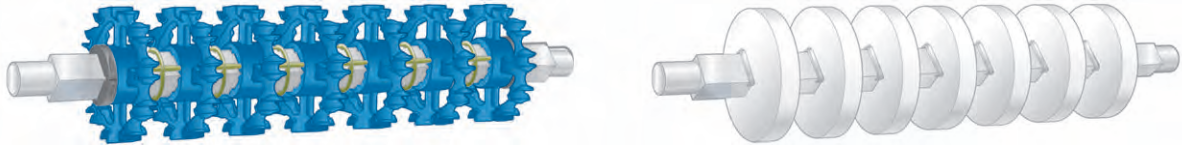
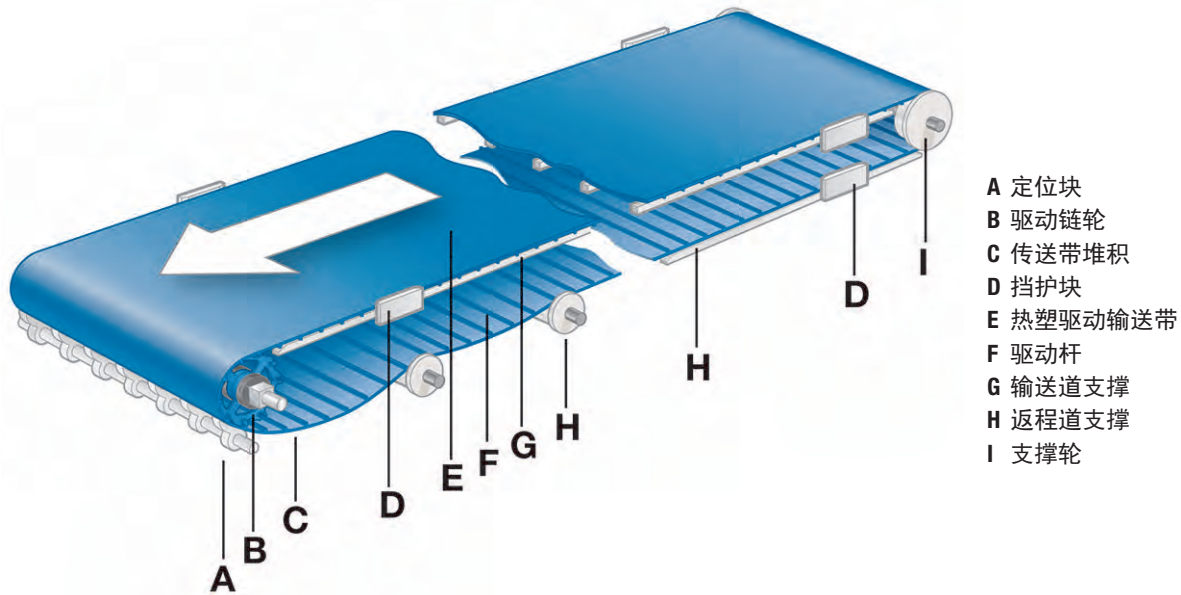

- A 定位块
- B 驱动链轮
- C 传送带堆积
- D 挡护块
- E 热塑驱动输送带
- F 驱动杆
- G 输送道支撑
- H 返程道支撑
- I 支撑轮

图 4: 传送带部件

注：定位块 (A) 的实际数量和类型可能与图示有所不同。挡护块 (D) 的理想位置可能与图示有所不同。

请访问 [www.intralox.com](http://www.intralox.com) 以获取热塑驱动安装和维护手册。

## 热塑驱动卫生建议

只有遵守热塑驱动设计原则并遵循本文档中的其他设计建议，才能实现热塑驱动传送带的最佳运行性能。采纳所提供的卫生建议还能改善卫生状况，将食品输送设备的卫生风险降至最低。

### 卫生设计准则

为食品行业设计 ThermoDrive（热塑驱动）输送机系统时，请了解并遵从规范的卫生设计原则、标准和准则以及法规要求。[食品安全学院 \(CFS\)](#) 提倡以下设计原则、标准和准则：

- 使用兼容的无毒材料来设计设备。材料必须适用于预期的卫生和生产流程、所运输的食品以及加工环境。尽量避免使用带有镀层、漆层或涂层的表面。

- 设计达到卫生运行要求的设备。
  - 设计和制造方便维护和清洁的设备。
  - 使结构尽可能简单，以便在清洁期间能够轻松接近所有部位。



图 5: 结构简单，以便在清洁时能够轻松接近

- 尽量减少进行检查、维护和清洁所需的工具。
  - 尽量避免使用紧固件，特别是在产品接触区域及暴露的产品接触表面上方。
  - 通过将组件存放位置设计在输送机框架中，防止拆卸过程中出现交叉污染。
  - 确保相邻设备系统的卫生条件与输送机相符。
  - 确保输送机与环境表面及其他加工设备之间留有足够的间隙。
  - 为所有的防护空间和公用设施考虑采用卫生设计。
- 设计和制造的设备应能够防止微生物进入、存活和繁殖。
    - 设计具有自排水能力的部件，以防积液。

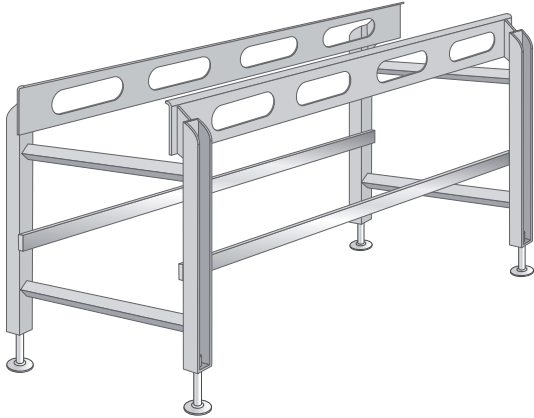

图 6: 正确的接头组件

- 在接触传送产品的区域及其上方避免使用或尽量少用非密封式中空构件。
- 尽可能消除凹槽、对接、搭接以及紧固件的使用。
- 确保接头和焊缝齐平、光滑，无凹点、裂缝和腐蚀。
- 确保小于 135 度的内角具有至少 0.125 英寸（3 毫米）的半径。
- 尽量避免采用套接组件、压装或冷缩配合设计。

注：本手册的各部分中提供了更多的卫生建议。

## 一般现场清洁建议

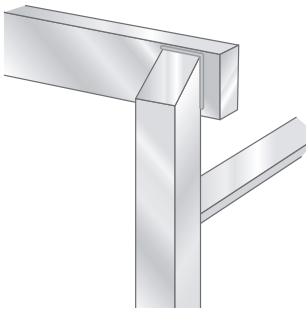
一般安全现场清洁 (CIP) 建议：

- 每个歧管上设置单排扇形喷嘴
- 扇形喷嘴呈 50 度
- 从喷嘴尖头到传送带的距离至少为 5 英寸（13 厘米）
- 喷流方式与传送带成 90 度角
- 水压介于 150 磅/平方英寸（10 巴）和 250 磅/平方英寸（17 巴）之间

## 3 输送机设计

- 最小水量 = 每个喷嘴每分钟水量 x 喷嘴数量
- 水温介于 120°F 和 130°F (49°C 和 54°C) 之间
- 传送带速度越高, 效率就越高

注: 对于这些建议之外的 CIP 规格, 请联系 TSG。

### 卫生标准资源

实施热塑驱动设计准则时, 请参考最新的卫生标准和信息, 以满足严格的卫生标准。请参考以下组织提供的信息:

- 美国肉类协会 (AMI)
- 美国食品杂货制造商协会 (GMA)
- 3-A Sanitary Standards, Inc.
- 欧洲卫生工程及设计组织 (EHEDG)
- NSF 国际食品安全与健康科学部

注: 请参考以下标准: *EN 1672-2* (欧洲标准化委员会)、*NSF/ANSI/3A 14159-3 (2019)*、*EC 852* (2004 年 4 月 29 日欧洲理事会) 和 *EC 853* (2004 年 4 月 29 日欧洲理事会)。



# 4 输送机框架设计

## 尺寸

所有安装热塑驱动传送带的输送机需要满足一些尺寸要求。请根据所选的热塑驱动传送带系列和链轮尺寸来设计输送机框架尺寸。

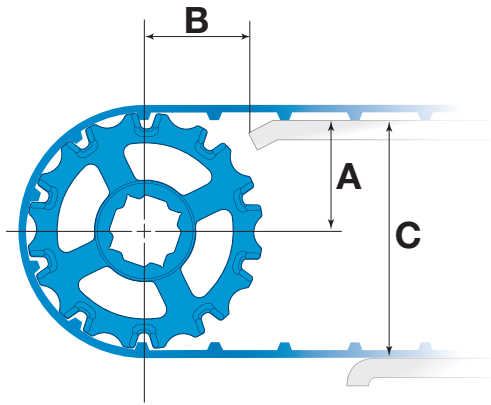

- A 链轮轴中心线与输送道顶部之间的距离
  - B 链轮轴中心线与输送道起点之间的距离
  - C 输送道顶部与返回道顶部之间的距离
- 图 7: 8026 系列和 8050 系列输送机框架尺寸

8026 系列 输送机框架尺寸准则										
8026 系列链轮描述					A		B		C	
节距直径		外径		齿数	英寸	毫米	英寸	毫米	英寸	毫米
英寸	毫米	英寸	毫米							
2.0	51	1.9	48	6	0.75	19	1.70	43	1.87	48
2.5	64	2.5	64	8	1.06	27	2.01	52	2.50	64
3.2	81	3.2	81	10	1.39	35	2.34	60	3.16	81
3.9	99	3.8	97	12	1.71	43	2.66	68	3.80	97
6.4	163	6.4	162	20	2.99	76	3.40	87	6.36	162

8050 系列 输送机框架尺寸准则										
8050 系列链轮描述					A		B		C	
节圆直径		外径		齿数	英寸	毫米	英寸	毫米	英寸	毫米
英寸	毫米	英寸	毫米							
4.0	102	3.7	94	6	1.68	42	2.53	65	3.71	95
5.2	132	5.0	127	8	2.32	58	2.97	76	4.97	127
6.5	165	6.3	160	10	2.95	75	3.35	86	6.24	159
7.7	196	7.6	193	12	3.61	91	3.71	95	7.55	192
10.3	262	10.1	255	16	4.84	123	4.32	110	10.03	255

## 4 输送机框架设计

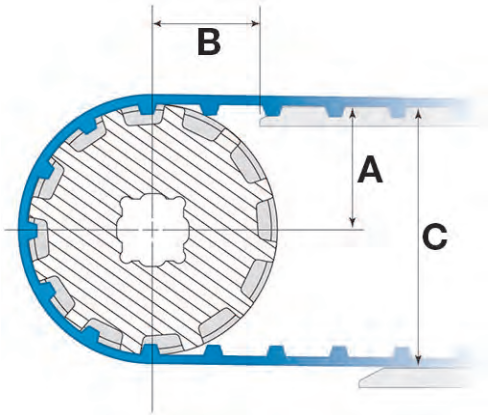

A 链轮轴中心线与输送道顶部之间的距离

B 链轮轴中心线与输送道起点之间的距离

C 输送道顶部与返回道顶部之间的距离

图 8: 8140 系列输送机框架尺寸横截面

8140 系列链轮描述					A ( $\pm 0.125$ 英寸 [3 毫米])		B (最大) <sup>a</sup>		C (最小)	
节距直径		外径		齿数	英寸	毫米	英寸	毫米	英寸	毫米
英寸	毫米	英寸	毫米		英寸	毫米	英寸	毫米	英寸	毫米
5.1	130	5.0	127	10	2.38	61	4.18	106	5.14	130
6.2	156	6.0	153	12	2.90	74	4.30	109	6.16	156
9.5	235	9.1	232	18	4.43	113	4.61	117	9.24	235

<sup>a</sup> 所列数字确保输送道导轨端头距离齿啮合不超过 3 英寸。根据输送道的高度，如果输送道导轨未接触到链轮，则可以接受更小的 B 尺寸。

### 输送机框架

热塑驱动零张力传送带系统要求输送机框架与松弛安装的传送带相匹配。设计必须包括开敞空间和最少的接头数量，以便于根据应用情况进行清洁和维护。

- 确保框架设计允许在输送机上提起和清洁传送带，或是可以拆卸环形传送带以便清洁输送机。
- 确保输送机框架便于安装传送带以及以后的维修。例如，在输送道上方预留空间进行传送带拼接或者为输送机提供悬臂式或脱离式支撑设计，以便于安装环形传送带。

框架部件数据		
成分	推荐材料	表面粗糙度
接触传送产品区域中的输送机框架	316 或 304 不锈钢	不要超过 Ra32 微英寸 (Ra0.8 微米)
接触传送产品区域外的输送机框架构件和护罩	304 不锈钢	不要超过 Ra125 微英寸 (Ra3.2 微米)

### 卫生建议

采用以下建议之前，请参阅“卫生设计准则”。请参见[卫生设计准则](#)。

#### 框架基本要求

- 使框架结构尽可能简单。
- 使用耐化学品材料。
- 尽量使用实心圆形或角形型材。使用方形型材时，只能以一定角度布置，以便充分排水。

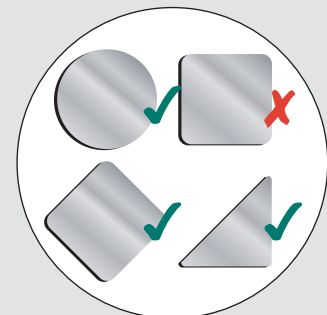

## 卫生建议

- 尽量避免使用中空管和非密封式接头 — 在接触传送产品的区域及其上方避免使用。
  - 通过连续焊缝完全密封中空组件，以防产生内部污染。
  - 避免对中空框架部件攻丝或钻孔。
  - 无法使用密封接头时，使用支架来代替。
- 避免裸露出螺纹、凹槽、对接和搭接。
- 完全焊接接头，焊接半径至少为 0.125 英寸（3 毫米）。
- 在所有产品接触区域，打磨所有焊缝，直至齐平。
- 使用手持抛光工具、喷砂处理或电解抛光方式将所有外表面抛光至所需表面粗糙度 (Ra)。必要时对表面进行钝化（酸洗），以满足相应要求。  
**注：请勿在室内有任何热塑驱动或其他英特乐传送带时进行钝化处理。硝酸钝化会损坏热塑驱动传送带和其他英特乐聚合物传送带。**
- 安装简单的传送带提升装置和从动轴拆卸装置。确保轻松接近传送带下方和框架内部的所有框架零部件，从而能够进行清洁和检查。
- 定期检查输送机框架是否出现磨痕、坑点和裂纹。

## 框架支撑

- 尽量减少支腿数量，尽量升高输送机横梁。
  - 将横梁放在返回道传送带支撑下方，使松弛安装的传送带不会垂到横梁中。
  - 地板与直接接触传送产品的表面之间的设计间隙至少应为 18 英寸（457 毫米）(A)。例如，传送带在输送机下方返回时接触传送产品的一侧，以及接触传送带这一侧的所有引导滚轮。
  - 地板与输送机下部框架的底部之间的设计间隙至少应为 12 英寸（305 毫米）(B)。
- 在设计支腿接头时应避免出现凹槽、对接或搭接，确保使用高质量的焊接工艺。
- 设计便携式输送机时，应使支架完全焊接在支腿（刚好高于脚轮）与顶板之间。使顶板倾斜 0.125-0.250 英寸（3.2-6.4 毫米）以便于排水。
- 采用以下两种方式之一来设计支腿的螺纹调整：
  - 只能为支腿使用可完全密封的内螺纹调整，但是不要穿透主要的中空管支撑。
  - 为支腿使用外部调整（应具有完全外露且可清洁的表面）。
- 将输送机支脚或垫脚固定至地板时，请使用以下设计准则。
  - 设计用于将设备的支腿和支脚安装在砌石墩之上的安装件，并在支脚下方使用密封胶密封。
  - 如果通过螺栓将支脚直接装在地板上，应选择没有凹陷的扁平支脚垫。使用尽量少的紧固件，使用兼容的密封胶，经常进行深度清洁。
  - 设计不带支脚的实心不锈钢支腿，以便安装在使用合适规格的砌筑浆料砌成的结实地板中。

**注：不带支脚的支腿不适用于带有涂层的砌筑地板或某些砖石地面。**

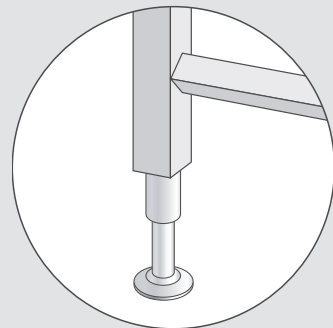
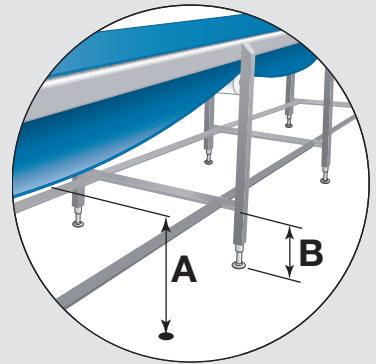



## 5 驱动端设计

热塑驱动传送带支持多种驱动设计：

- 轴、链轮和定位块
- 带有英特乐认可的驱动装置和定位块的电动带轮
- 英特乐驱动部件

根据流程和产品的不同，某些驱动方法可以提供更加卫生的解决方案。

### 驱动轴

方轴可提供最大的传送带驱动效率。方轴能将扭矩强制传递到链轮，无需使用键和键槽。

- 选择 303、304、316 或 17-4 PH 不锈钢材质的方轴。
- 将轴固定到输送机框架，与传送带路径齐平且成矩形。不必进一步调整。
- 选择标准的 1.5 英寸、2.5 英寸、40 毫米或 60 毫米轴可确保具有足够的刚性，从而在大多数应用中实现最小挠曲度。
- 将每个驱动链轮正确锁紧在轴上。
- 如果使用不锈钢圆形定位环，在确定方轴上的环槽位置时，应考虑链轮轮毂的宽度。
- 按需要使用分瓣重型定位环。
- 有关定位环、链轮隔环和定制的英特乐方轴选项，请参阅 [驱动端和从动端部件](#)。



图 9: 方形驱动轴部件

### 驱动链轮

根据热塑驱动传送带系列和卫生要求选择英特乐热塑驱动链轮。根据以下安装要求设计驱动系统：

- 安装外侧链轮时，使链轮齿外边缘距传送带侧边 0.5–1.5 英寸（13–38 毫米）。尽可能使该距离较窄。
  - 对于带挡板的传送带，请订购挡板缩进足够大的传送带，以满足所需的间距，并使链轮与定位块对齐。
  - 对于 ThermoLace™ 传送带，必须使链轮齿外边缘距传送带侧边 1 英寸（25 毫米）。与传送带侧边保持此距离可防止链轮缠住 ThermoLace 边缘。

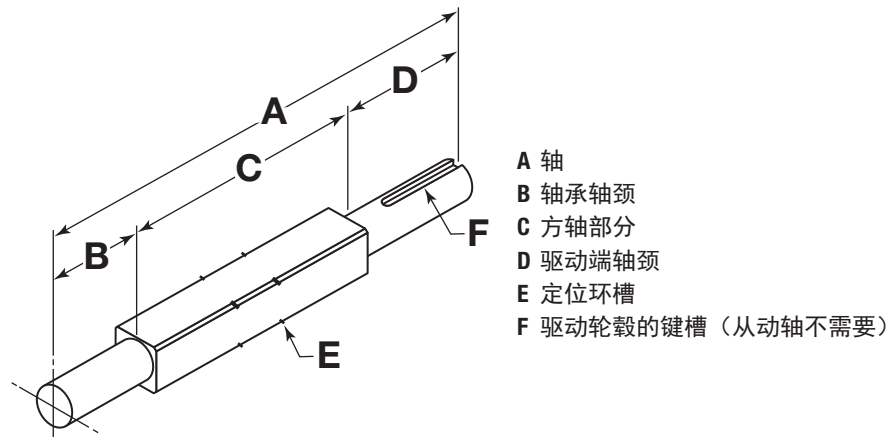

图 10: 外侧链轮安装

- 使链轮的位置尽可能对称，中心线最大间距 3 英寸（76 毫米）。
- 通过增加链轮数量，可防止运行期间两个链轮之间的传送带弓起量超过 0.08 英寸（2 毫米）。

# 5 驱动端设计

- 使用链轮隔环、定位环或两者将链轮的侧向运动限制在  $\pm 0.125$  英寸（3 毫米）范围内。

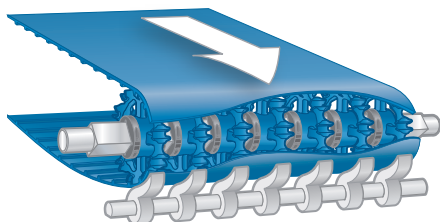
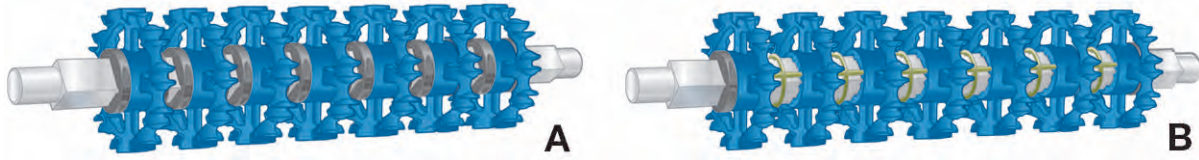

A 定位环

B 链轮隔环

图 11: 定位环和链轮隔环

- 在重负荷应用（超过 50% 传送带拉力）中，或需要精确刮料的应用中，考虑使用堆叠式链轮。



图 12: 堆叠式链轮

## 驱动带轮

如果选择电动带轮，请遵循以下准则。英特乐可以帮助您评估带轮选择是否适合应用。如需了解更多信息，请联系英特乐客户服务部。

- 选择满足热塑驱动规格的刚性全宽驱动装置（带有非柔韧齿）。
- 确保带轮表面具有可接受的耐磨性，与热塑驱动传送带之间的摩擦系数 (COF) 不超过 0.35。

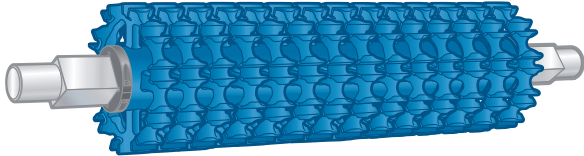
例如，带轮表面可以采用乙缩醛、超高分子量聚乙烯 (UHMW-PE)、304 或 316 不锈钢材料制成，或者表面覆盖一层硬质聚氨酯。硬度不足的聚氨酯外层会快速磨损，从而缩短电动带轮的使用寿命。根据具体应用进行选择。

### 卫生建议

- 使用全宽连续驱动装置尽量减少接头和缝隙。
- 对于需要接触传送产品的带轮表面材料，确保其使用获得监管机构的批准。
- 确保驱动组件中尽量减少紧固件的暴露，并使用食品级润滑油。
- 使轴端固定在轴槽中，以便于免工具拆解输送机或拆卸驱动装置以进行清洁。

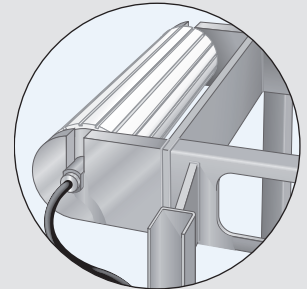

## 定位块

热塑驱动无张紧力传送专利技术需要使用曲线形压板、圆辊、刮板或采用其他设计的定位块。定位块确保热塑驱动传送带无张紧地与驱动链轮正确、连续地啮合。

关于英特乐压板式定位块以及可用辊轮，请参阅 [驱动端和从动端部件](#)。

有关预张紧 8140 系列传送带的信息，请参阅 [www.intralox.com](http://www.intralox.com) 上提供的 [热塑驱动 8140 系列设计准则](#)。

请联系英特乐客户服务部以获得与特定应用相关的建议。

### 定位块准则

- 要获得理想的端部驱动设计，可使用横跨至少三根 8026 系列驱动杆、两根 8050 系列驱动杆或三个 8140 系列驱动凸齿的凹面压板式定位块。



- 在某些应用中，使用辊轮或刮板作为定位块。
  - 对于磨蚀性端部驱动应用，使用辊轮作为定位块。
  - 将辊轮定位块安装在由滚珠轴承支撑的轴上。
  - 为中心驱动应用使用辊轮定位块。请参见[按驱动类型确定定位块位置](#)。
  - 仅在轻负荷应用中将刮板用作定位块。请参见[将刮板用作定位块时的考虑事项](#)。
- 确定位块传送带接触表面材料为分子量为 3,500,000 Da (amu) 或更高、最大表面粗糙度为 63 Ra 的非润滑、原色（无色、无添加剂）超高分子量聚乙烯 (UHMW-PE)。切勿使用带有乙缩醛接触表面的定位块。

## 定位块对齐和隔开

- 确定位块安装结构的刚性足以承受约 40% 的传送带负载。例如，通过使 40% 的传送带拉力负载（计算值）均匀分布，可以防止安装梁或横梁的挠曲度超过 0.05 英寸（1.25 毫米）。
- 使定位块与驱动链轮对齐，以便支撑就位的传送带。
- 放置压板式定位块，使其与就位的传送带间隔 0.005-0.05 英寸（0.13-1.25 毫米）。定位块与传送带的间距过大会引起传送带啮合问题。
- 确定位块不会通过传送带向链轮施加压力。定位块如果挤压传送带使其紧靠驱动链轮，可能会间歇性扰乱驱动，或者使驱动装置产生工作噪音。

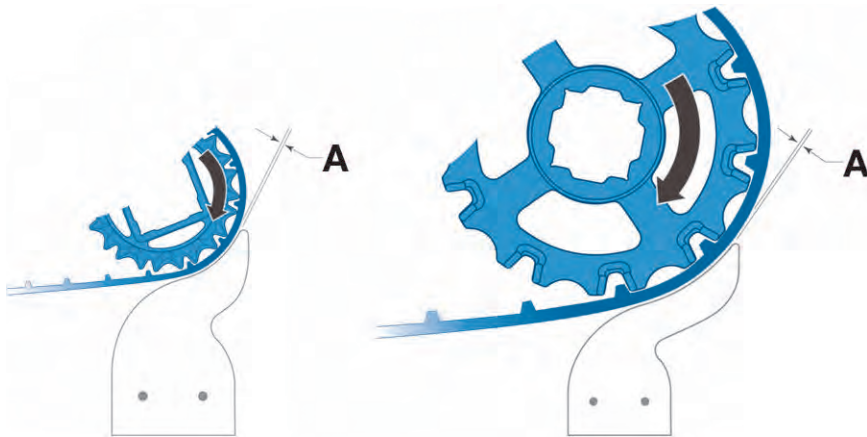

A 0.005-0.05 英寸（0.13-1.25 毫米）中心距

图 13: 定位块正确放置

- 放置辊轮定位块，使就位的传送带和辊轮之间的距离不超过 0.02 英寸（0.5 毫米）。
- 放置辊轮定位块时，使凸起的齿保持在传送带下方。如果在安装过程中凸起的齿之间的驱动槽位于辊轮处，则辊轮安装位置可能过于靠近链轮。安装不良会造成传送带在启动时产生挤压以及损坏传送带。

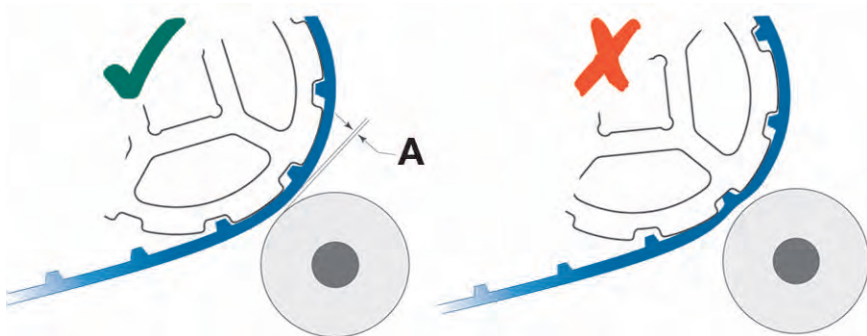

A 0.02 英寸（0.5 毫米）间距

图 14: 设置辊轮定位块时将链轮齿正确放置在传送带下方

- 安排定期检查，了解定位块的磨损和安装紧固性。更换定位块或定期调整定位块位置以保持适当间距。

## 无附件传送带

- 沿着传送带宽度方向横向放置定位块支撑结构，使其与驱动轴平行。

## 5 驱动端设计

- 对于间隔式或堆叠式链轮，使定位块与链轮对齐，中心线最大间距 3 英寸（76 毫米）。



图 15: 无附件传送带的正确对齐和最小间隙

### 带附件传送带

- 使定位块与每个外驱动链轮对齐。
- 在环境温度下，确保挡板或侧板边缘与定位块边缘的间隙 (A) 为 0.25 英寸（6 毫米）。
- 确保挡板或侧板最小缩进 (B) 为 1.25 英寸（32 毫米），以便安装定位块。
- 在环境温度下，确保传送带侧边与挡护部件的间隙 (C) 为 0.125 英寸（3 毫米）。

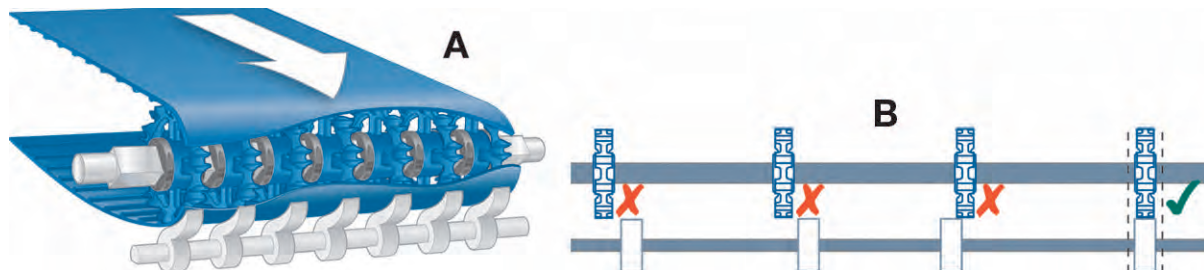
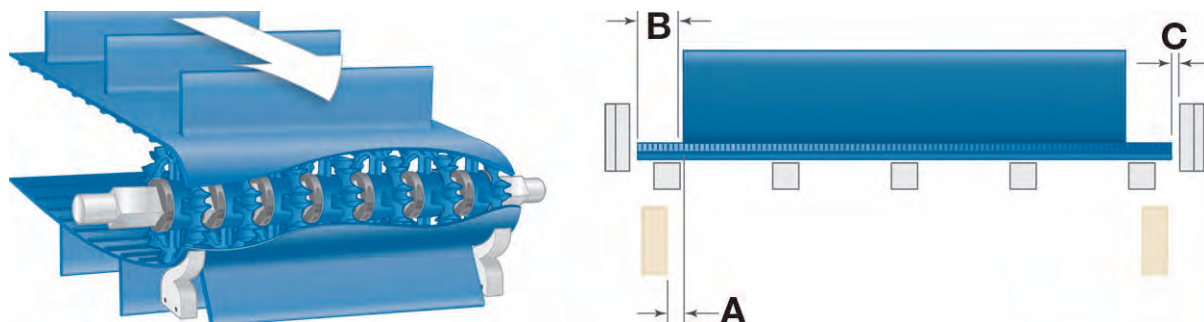

A 0.25 英寸（6 毫米）间隙

B 1.25 英寸（32 毫米）间隙

C 0.125 英寸（3 毫米）间隙

图 16: 带附件传送带的正确对齐和间隙

## 按驱动类型确定定位块位置

### 端部驱动

理想的端部驱动设计允许在传送带缠绕 165-180 度的情况下以最大传送带拉力拉动传送带。

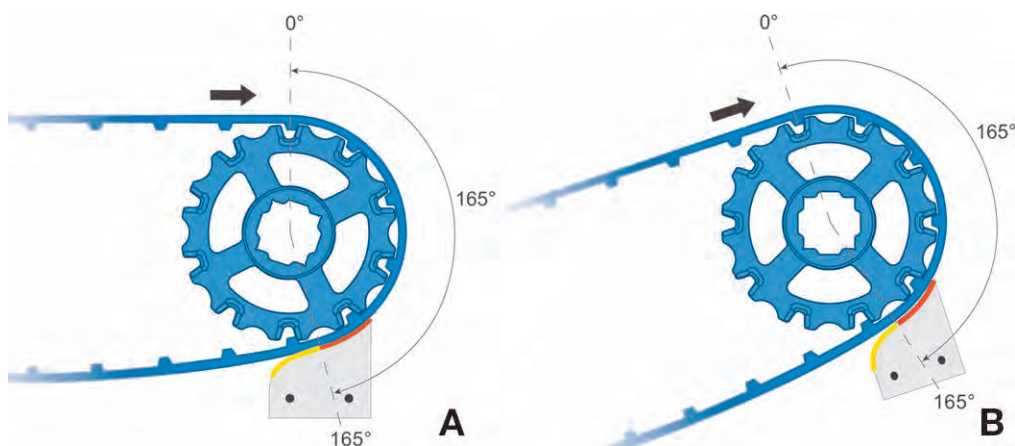

A 距离链轮顶部 165-180 度

B 在提升传送带上距离链轮顶部 165-180 度

图 17: 端部驱动位置定位块放置

## 中心驱动

对于中心驱动设计，请按照以下建议确定链轮和定位块的类型和位置。

- 使用齿数至少为 10 的中心驱动链轮。
  - 对于带有挡板的传送带，请联系英特尔客户服务部以获取与特定应用相关的建议。



图 18: 中心驱动链轮和定位块位置

- 使用滚轮定位块获得 90 度传送带缠绕。该方法也有助于获得紧凑的驱动系统。
  - 确保滚轮定位块直径达到甚至超过传送带最小背弯直径。
  - 对于双向驱动，将滚轮定位块放置在距离顶部中心 135 度和 225 度的位置。
  - 对于驱动装置靠近出料端的单向驱动，将一个滚轮定位块放置在传送带必须先接触链轮的位置处。然后将第二个滚轮定位块放在与第一个定位块成 90 度的位置。

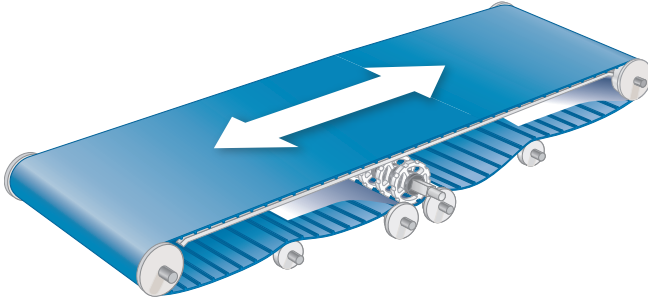
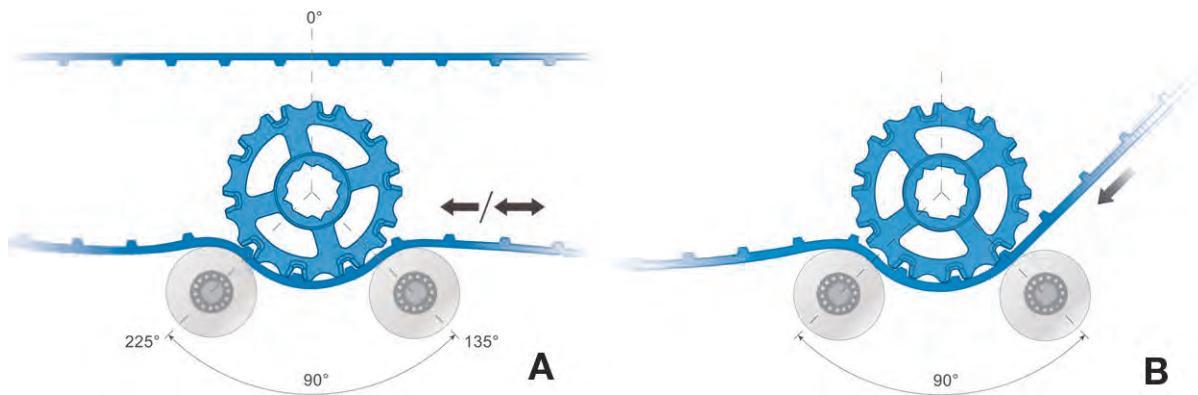

A 双向驱动滚轮定位块位置

B 单向驱动滚轮定位块位置

图 19: 双向和单向中心驱动滚轮定位块位置

## 卫生建议

- 尽量为定位块设计没有凹槽、对接、搭接和紧固件的安装方式。
- 对于需要接触传送产品的部件材料，确保其使用获得监管机构的批准。
- 对于端部驱动应用，考虑使用热塑驱动驱动部件以获得理想的卫生状况和运行性能。

## 传送带刮板

为 ThermoDrive（热塑驱动）带式输送机加装刮板，以便在运行期间自动刮除残留的产品。考虑为任何刮板使用定位块。请参阅 [将刮板用作定位块时的考虑事项](#)。

**注：** 磨损或挠曲的刮板会降低刮除性能。这会减少产品产量、削弱定位块功能以及损失刮除效率。

## 刮板设计考虑事项

- 为了优化刮板性能，需要在设计中考虑温度变化、要传送的产品、刮板挠曲、刮板磨损及其他指标。
- 在大多数应用中使用实心 UHMW-PE 刮板。
  - 确保所设计的刮板尖头保持笔直，贴合传送带表面。
  - 在一直潮湿或油腻的应用中，只能使用软质的聚氨酯尖头刮板。软尖头刮板在干燥应用中可能会过早磨损。

## 5 驱动端设计

- 考虑尽量减少链轮间距、使用堆叠式链轮或者使用带有刮板的全宽带轮，以防传送带在链轮之间挠曲。这样可以改善刮除效果，尤其是在重负荷应用中。
- 以刚性方式安装刮板，以防止刮板在运行中偏离传送带中心超过 0.01 英寸（0.3 毫米）。
- 确保刮板安装在刮板运行中或拆卸时不会接触传送带表面。
- 呈一定角度安装刮板，以便达到最佳清洁效果。不要垂直安装刮板。



图 20: 以一定角度安装刮板

- 与安装滚轮一样，在安装刮板时，应使链轮齿处于刮板下方，以防传送带在启动时发生挤压。发生挤压会造成传送带损坏，加剧刮板磨损。
- 对于 ThermoLace 传送带，使用宽度比传送带宽度窄 2 英寸（51 毫米）的刮板，以防卡住 ThermoLace 边缘。
- 理想的 ThermoLace 刮板宽度：
  - 刮板宽度 = 传送带宽度 - 2 英寸（51 毫米）

### 卫生建议

- 对于需要接触传送产品的刮板材料，确保其使用获得监管机构的批准。
- 所用的刮板材料应能够耐受在具体应用中常用的清洁剂。
- 设计自调整刮板系统时，应尽量减少出现在食品输送流中的紧固件数量，并在清洁期间免工具拆卸和更换刮板。
- 消除任何可能滋生细菌的凹槽或积料点。

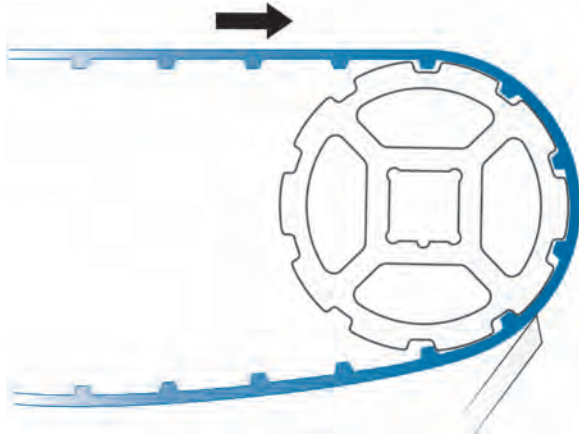
### 将刮板用作定位块时的考虑事项

- 仅在轻负荷应用中将刮板用作定位块。如需了解更多信息，请联系英特乐客户服务部。
- 将刮板安装到位并进行充分的支撑，以防刮板偏离传送带。请参阅 [定位块对齐和隔开](#)。
- 设计方案应使刮板尖头沿传送带行进方向在与链轮顶部成 165–180 度的位置接触传送带。
- 计划进行定期调整，因为刮板会在使用中磨损。

注：在重载应用中，刮板不能用作定位块，应搭配压板或滚轮定位块使用。



## 6 从动端设计

热塑驱动无张紧力传送带系统可以根据驱动位置拥有一个或多个从动端。热塑驱动装置中通常使用可调从动轴，允许以增量方式调整轴位，从而控制传送带在返回道中的堆积。确保从动轴的调整不会增加传送带张力。

设计可调从动轴时，确保满足以下要求：

- 在调整从动轴位置时，仅允许对传送带路径位置做出较小调整。大多数应用需要的调整量不到 6 英寸（152 毫米）。
- 全部释放传送带张力，以便正确操作和有效清洁。

### 从动轴

为从动端选择采用 303、304 或 316 不锈钢制成的圆轴或方轴。

- 尽量使用动力部件，以减少系统中的摩擦。
- 可以将从动部件安装在旋转的方轴上，也可以将旋转部件安装在固定的圆轴上。
- 对于重负荷应用，使用带有滚珠轴承支撑的方轴。
- 将轴固定到输送机框架，与传送带路径齐平且成矩形。不必进一步调整。
- 考虑为间隔的从动部件使用定位环或链轮隔圈。请参阅 [驱动端和从动端部件](#)。



图 21: 定位环和链轮隔圈

### 链轮、支撑轮和辊轮

注：有关 8140 系列从动端设计的信息，请参阅 [www.intralox.com](http://www.intralox.com) 上提供的 [热塑驱动 8140 系列设计准则](#)。

#### 输送机进料端（端部或中心驱动）

- 在重负荷应用中，将辊轮或支撑轮安装到带有滚珠轴承的方轴或键槽轴上。搭配使用的部件必须相互兼容。
- 安装至少 1 英寸（25 毫米）宽的辊轮或支撑轮，最大中心线间距为 6 英寸（152 毫米）。
- 确保使部件外边缘从传送带边缘缩进不超过 1.5 英寸（38 毫米）。
- 如果适用，确保组件直径达到或超过传送带和同步裙边所需的最小链轮直径。



图 22: 正确的部件直径

- 如果需要较小的过渡段，可以考虑以下选择。
  - 将链轮（而不是辊轮）适当锁紧在旋转轴上，以尽量减少振动。
  - 使用更薄的传送带材料。
  - 将支撑轨或类似部件布置在返回道中紧靠带轮的前方，以控制传送带位置。
- 尽量使用 UHMW-PE 材料。

#### 输送机出料端（中心驱动）

- 为轻负荷应用安装链轮，最大中心线间距为 3 英寸（76 毫米）。
- 安装外侧链轮时，使链轮齿外边缘距传送带侧边 0.5–1.5 英寸（13–38 毫米）。
- 对于重负荷应用，考虑使用堆叠式链轮或全宽从动轮。
- 将链轮安装到带有轴承支撑的方轴或键槽轴上，滚珠轴承支撑必须足以承受预期的轴负荷。在某些应用中可以使用轴颈轴承设计。请联系英特乐客户服务部以获得与特定应用相关的建议。

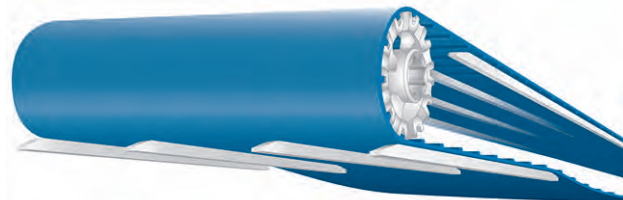
## 6 从动端设计

- 尽量使用 UHMW-PE 材料。

### 卫生建议

- 对于需要接触传送产品的部件材料，确保其使用获得监管机构的批准。
- 对于端部驱动或单向中心驱动输送机，不要为从动端使用滚珠轴承（因为采用了无张紧力设计）。
- 选择以下其中一种从动端设计：
  - 全宽 UHMW-PE 从动轮
  - UHMW-PE 支撑轮，在固定的 316 不锈钢圆轴上旋转
  - UHMW-PE 支撑轮，固定在旋转的 316 不锈钢方轴上，方轴带有 UHMW-PE 轴承
- 使用英特乐链轮隔圈打造最卫生的间隔式链轮或支撑轮解决方案。
- 设计可调从动段，确保安装时需使用的紧固件、螺纹杆和工具最少。例如，为从动轴的安装设计等间距安装槽，确保在清洁期间可以轻松地拆解或拆卸。
- 确保现场清洁系统的设计使从动轴部件能够得到充分的喷洗。有关详细信息，请参阅[一般现场清洁建议](#)。



# 7 输送道设计

各种材质和布局的输送道都可以支撑 ThermoDrive（热塑驱动）传送带。请依照以下准则，将输送道设计为低摩擦连续运行表面，以减轻传送带磨损。

注：有关 8140 系列中置齿驱动传送带的输送道设计，请参阅 [www.intralox.com](http://www.intralox.com) 上提供的热塑驱动 8140 系列设计准则。

- 评估部件、尺寸和位置时，应考虑材料的热胀冷缩。请参见尺寸变化。
- 计算传送带的各种最大和最小尺寸。请参见尺寸变化。
- 查看其他传送带挡护选项。请参见传送带挡护。

## 支撑轨一般准则

英特乐推荐使用 UHMW-PE 支撑轨或耐磨条作为热塑驱动传送带输送道支撑。请参阅 [输送道和返回道部件](#)。

- 使用表面光滑的支撑轨，其粗糙度不超过 Ra125 微英寸（Ra3.2 微米）。
- 确保在使用前将切削端和边缘磨光。
- 避免使用紧固件，或者通过埋头方式使紧固件躲开传送带路径。
- 评估以下方面时，应考虑材料在工作温度下的热胀冷缩：
  - 导轨长度和紧固件位置；请参阅 [尺寸变化](#)
  - 耐磨条端部间隙是否合适
- 避免在设施温度超过 160°F (71°C) 的情况下使用 UHMW-PE 产品。
- 不得使用乙缩醛或高密度聚乙烯 (HDPE) 支撑轨。

注：对于改造项目，在某些轻载和低速应用中，可以使用 300 系列不锈钢条杆作为传送带支撑。不要使用圆形支撑。请联系英特乐客户服务部以获得与特定应用相关的建议。

## 直线平行布置

输送道支撑轨或耐磨条最常用的安装方式是直线平行式。设计输送道直线平行支撑时，请将以下指导准则与支撑导轨一般准则结合使用。

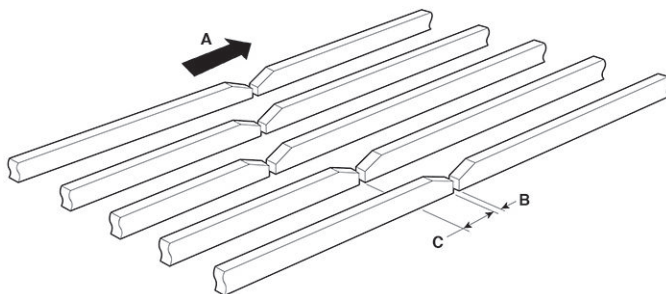

- A 传送带行进方向
  - B 热膨胀间隙
  - C 支撑轨交错连接
- 图 23: 直线平行输送道支撑

- 使用宽度至少为 1 英寸（25 毫米）的平轨。
- 将最外侧支撑轨设计为从传送带侧边缩进不超过 0.5 英寸（13 毫米）。
- 设计支撑轨时，应使支撑轨之间的中心距不超过 6.0 英寸（152 毫米）。
- 对所有导轨接头、切边和尖角加工出倒角，以消除卡住点，确保传送带平稳过渡。

# 7 输送道设计

- 对进料端和出料端加工出倒角，以防出现驱动杆卡住点和部件损坏。



图 24: 以 45 度角对导轨加工出倒角



图 25: 耐磨条端部倒角

- 交错布置导轨接头，以使驱动杆卡住点减至最少。
- 考虑在进料或装载位置使用实心 UHMW-PE 输送道，以解决传送产品撞击问题。
- 考虑在传送带侧边使用 L 形 UHMW-PE 挡护导轨，以协助挡护。确保 L 形挡护导轨垂直面高度至少为 0.75 英寸（19 毫米）。

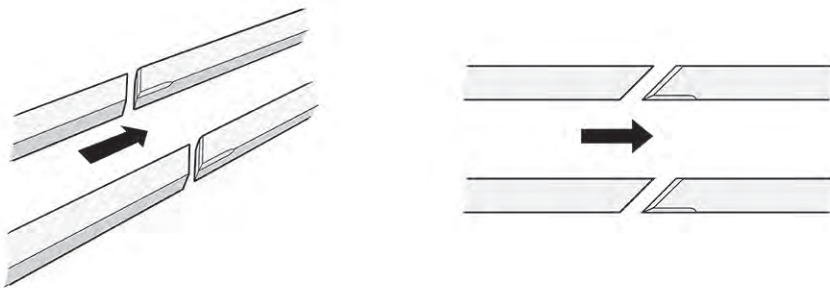

图 26: 备用桥设计

请联系英特乐客户服务部以获得与特定重负荷应用相关的建议。

## V 字形夹角布置

支撑轨和耐磨条在某些应用和改造项目中可以采用 V 字形安装方式。如果以这种重叠的 V 字形布置支撑轨，可以在传送带沿输送道移动时支撑其整个宽度。角形表面还有助于清理传送带底部的砂砾或磨蚀性材料。设计 V 字形输送道时，请将以下指导准则与支撑导轨一般准则结合使用。

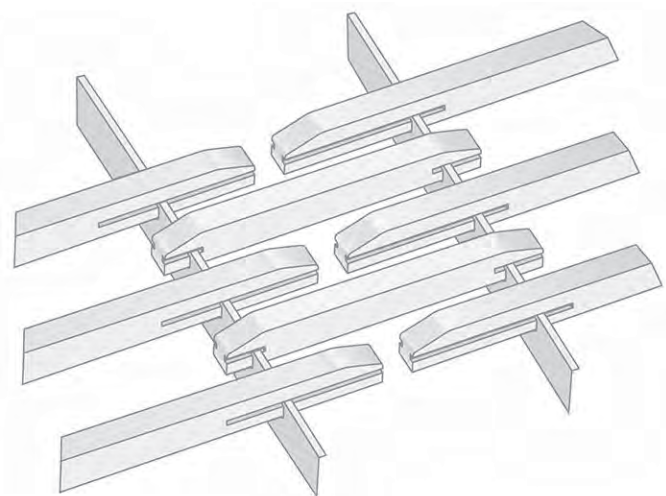
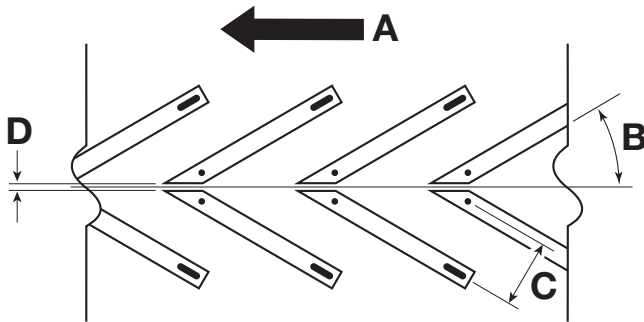

- A 传送带行进方向
- B 导轨与中心线夹角：10–30 度
- C 导轨中心距：最大 5.2 英寸（132 毫米）
- D 导轨间距：最小 0.4 英寸（10 毫米）

图 27: V 字形支撑导轨或耐磨条

- 使用宽度至少为 1.25 英寸（32 毫米）的平轨，以 V 字形方式安装改进的平轨。
- 设计导轨中心距不超过 5.2 英寸（132 毫米）。
- 使 V 字形保持至少 0.4 英寸（10 毫米）中心距，以减少碎屑堆积。
- 对支撑轨所有的接头、切边和尖角加工出倒角，以消除干涉点，确保传送带平稳过渡。
- 对进料和出料位置的轨端加工出倒角，以防出现驱动杆干涉点、振动和部件损坏。

请联系英特乐客户服务部以获得与特定重负荷应用相关的建议。

## 带有挡板、侧板或挡板槽口的输送道

对于带有挡板或侧板的传送带，还应考虑以下输送道设计准则。

- 订购具有最小 1.25 英寸（32 毫米）挡板或侧板缩进的传送带。
- 当传送带或挡板宽度超过 24 英寸（610 毫米）时，请联系英特乐客户服务部，以根据设计和应用获得关于中心切口的建议。
- 在驱动端的挡板槽口处计划使用定位块。使链轮和定位块与槽口对齐。
- 不要使用压板或类似部件来挡护传送带。
- 在环境温度下，确保定位块边缘与挡板或侧板外边缘的间距至少为 0.25 英寸（6 毫米）。
- 在环境温度下，确保传送带与挡护部件的间距至少为 0.125 英寸（3 毫米）。

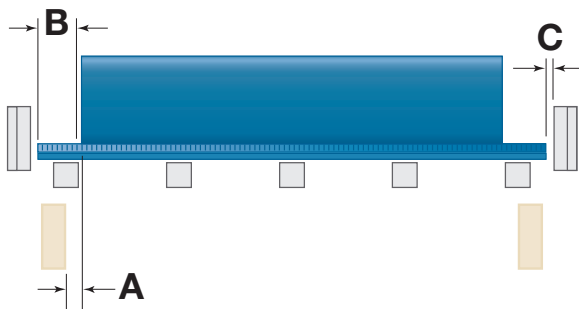

- A 最小 0.25 英寸（6 毫米）
- B 最小 1.25 英寸（32 毫米）
- C 最小 0.125 英寸（3 毫米）

图 28: 挡板和侧板间隙

- 在所有过渡位置使用传送带支撑部件，比如 UHMW-PE 压紧部件。

对于 Z 形输送机（比如提升至包装输送机应用）中使用的带挡板或侧板的传送带，请联系英特乐客户服务部。

# 7 输送道设计

## 卫生建议

- 只能使用实心型材支撑轨。
- 尽可能消除凹槽、对接、搭接以及紧固件的使用。
- 对于需要接触传送产品的部件材料，确保其使用获得监管机构的批准。
- 设计的输送道应便于在清洁期间实现轻松的免工具拆装。考虑采用对称设计，以防重装时出错。例如，考虑在耐磨条中开槽，以便安装在圆形支撑上。设计耐磨条开槽时，考虑部件的热胀冷缩。

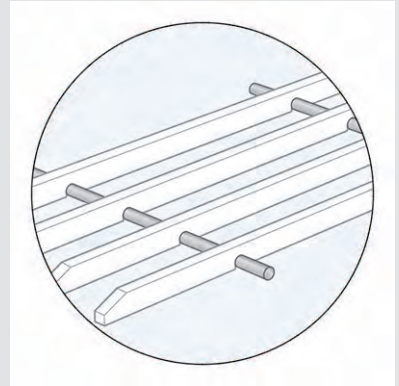

## 8 返回道设计

返回道对于采用热塑驱动专利技术的无张紧力输送机的整体设计至关重要。传送带设计为松弛安装，在返回道中运行时自然保持松弛状态。如果合理设计返回道，并且正确安装传送带，则允许传送带无张紧力运行。这便于抬起传送带检查卫生状况。还有利于控制因负载和温度变化而堆积的传送带长度。请按照以下信息设计返回道。

### 传送带尺寸

评估导轨长度和紧固件时，应考虑材料的热胀冷缩。有关详细信息，请参阅[尺寸变化](#)。

- 设计传送带的输送道支撑、返回道支撑和挡护部件之前，计算出传送带各种最大和最小长度及宽度。

### 悬链弛垂

返回道中堆积的传送带会松弛地悬垂，悬垂曲线的形状称为悬链。曲线的尺寸由支撑间距、悬垂传送带长度、传送带刚度和传送带重量决定。

- 选择合适的传送带长度，以免传送带接触障碍物，比如拾落盘、框架支撑、紧固件、接线及其他设备。
- 使用返回道支撑部件控制弛垂的位置、长度和深度。

### 控制传送带堆积

输送机上的松弛传送带会自然堆积在返回道中。随着负载和温度的变化引起传送带膨胀和收缩，松弛传送带的堆积量发生相应变化。

通常情况下，传送带主要堆积在紧跟驱动链轮的敞开区域。对于提升输送机，传送带通常主要堆积在靠近进料返回道的最低敞开区域。这些敞开区域通常具有最深的传送带弛垂。

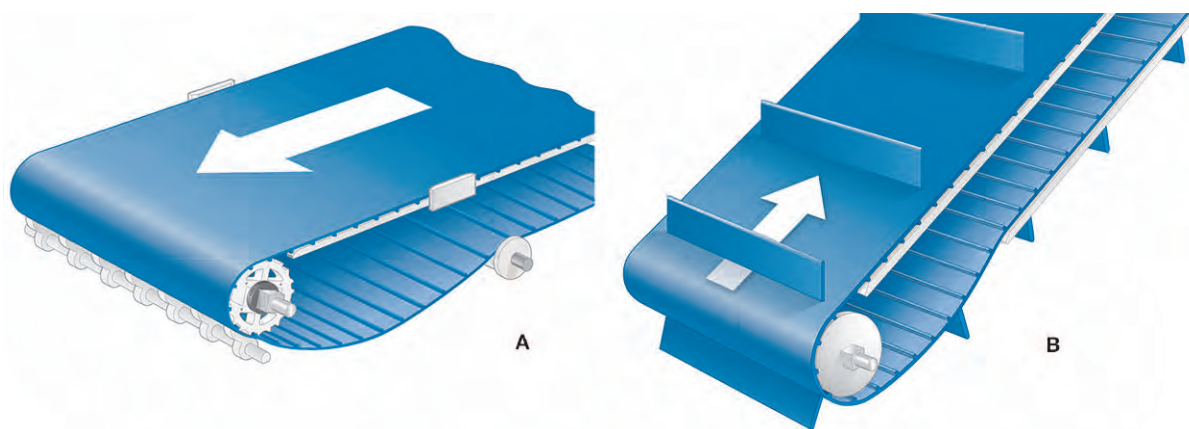

A 平传送带堆积  
B 提升传送带堆积  
图 29: 传送带堆积

- 根据输送机长度计算所需的传送带用量。请参阅 [传送带总尺寸计算](#)。如需计算帮助，请联系英特尔乐客户服务部。
- 选择传送带最深弛垂的最佳位置。考虑拾落盘、框架支撑和接线等障碍物的位置。

# 8 返回道设计

- 将返回道支撑之间的最长距离设计在传送带深弛垂的最佳位置。
  - 考虑部件之间的必要距离，以适应传送带的松弛。
  - 在大多数应用中，至少包括 30 英寸（762 毫米）至 72 英寸（1829 毫米）的一个距离。
  - 确定每个敞开区域中传送带弛垂所需的大致垂直间距。请参阅悬链弛垂距离参考值。
  - 确保设计方案防止传送带接触障碍物。



图 30: 部件之间的悬链弛垂

悬链弛垂距离参考值 <sup>a</sup>			
返回道中敞开区域的长度		所需的最大典型间距 <sup>b, c</sup>	
ft	m	英寸	毫米
最大 2 英尺	0.61	4.0	102
3 英尺	0.91	6.0	152
4 英尺	1.22	9.0	229
5 英尺	1.52	12.0	305
6 英尺	1.83	15.0	381

<sup>a</sup> 如果返回道不是水平布置，请联系英特乐客户服务部获取间距信息。  
<sup>b</sup> 对于带有挡板或侧板的传送带，将最高附件的高度添加到所需的最大典型间距尺寸。  
<sup>c</sup> 当传送带具有正确的最佳运行长度时，在典型的最大所需间距内，可以使传送带获得一系列弛垂距离。在具体应用中，实际所需的间距可能小于所示值。

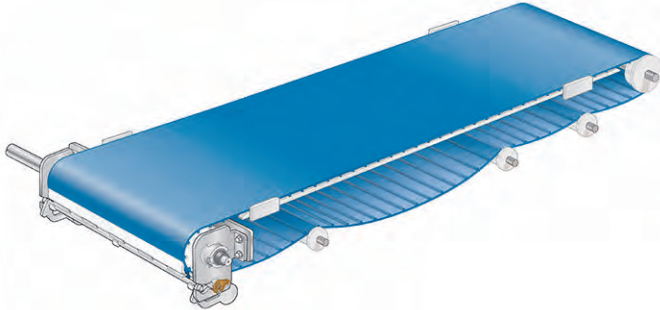

图 31: 悬链弛垂

**A:** 部件之间敞开区域的长度

**B:** 所需的最大典型间距

- 预计弛垂深度在输送机运行期间随着传送带速度、温度的变化以及产品负载的变化而变化。

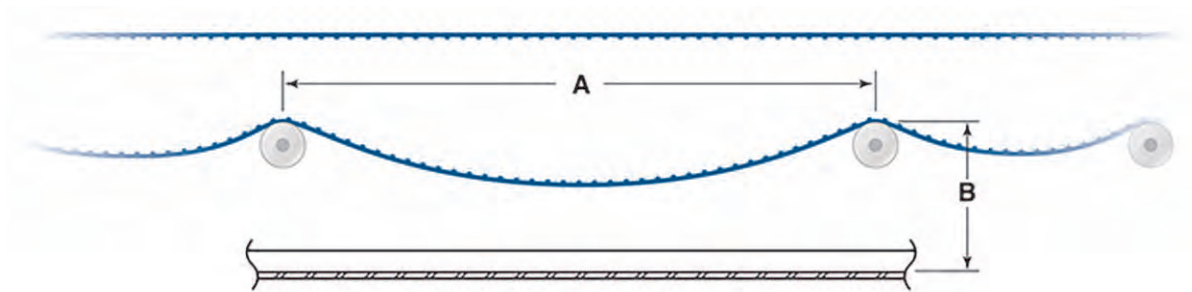
**注:** 要验证无张紧力传送带的运行情况，可以停止输送机运行，在进料从动端向侧面移动传送带。应当可以毫不费力地移动传送带。

## 返回道支撑准则

输送机返回道可以包含各种类型的框架，以及辊轮、间歇式耐磨压板和连续式导轨等部件。热塑驱动无张紧力传送带系统可以使用连续式和间歇式支撑的组合形式。根据输送机的不同，可能需要设置多个长度的敞开空间，以便合理积存传送带。弛垂不会始终均匀分布在所有未受支撑的区域。请参阅 [悬链弛垂](#)。

根据不同的应用，返回道支撑部件可能是动态的，比如辊轮，也可能是静态的，比如压板或导轨。



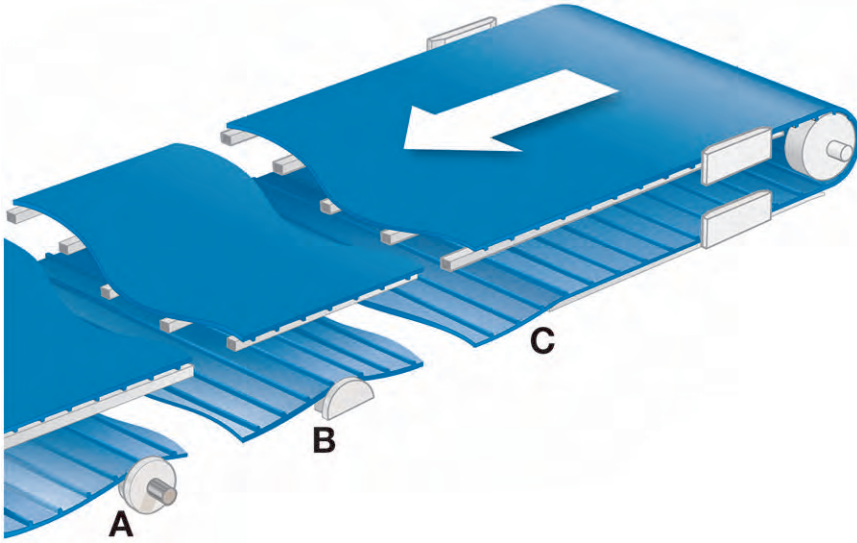

A 辊轮

B 耐磨压板

C 连续式导轨

图 32: 返回道支撑部件

### 间歇式支撑（耐磨压板和辊轮）

- 尽量跨越整个传送带宽度安装支撑部件。
- 设计部件时，应使横向中心距不超过 12 英寸（305 毫米）。
- 对于大多数应用，支撑部件沿输送机长度方向的设计间距不应超过 72 英寸（1829 毫米）。例如，沿返回道每隔 36 英寸（914 毫米）设计一个支撑，并设置一个长达 48-72 英寸（1219-1829 毫米）的无支撑区来实现传送带堆积。

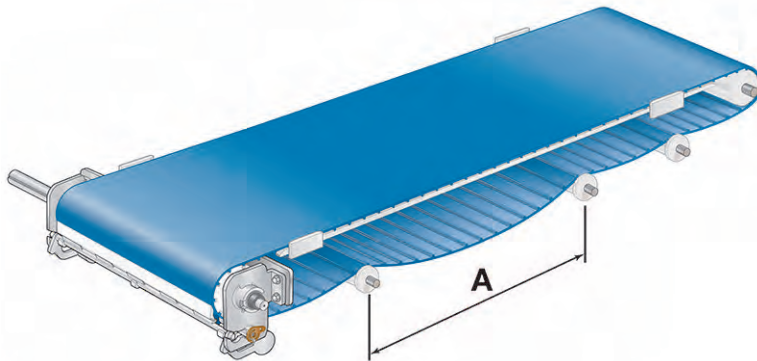

A 最大 72 英寸（1829 毫米）

图 33: 正确的支撑间距

- 确保传送带所有弯曲位置不小于传送带最小背弯直径。请参阅 [传送带](#)。
- 使用凸缘辊或压板来提供支撑和横向挡护传送带。请参阅 [传送带挡护](#)。

### 连续式导轨

- 设计支撑导轨时，应使导轨之间的横向中心距不超过 12 英寸（305 毫米）。
- 对于大多数传送带，最外侧导轨应该设计在传送带边缘以内 2-3 英寸（51-76 毫米）的位置。请参阅 [带有挡板或侧板的返回道](#)。
- 连续式导轨端部之间至少包含一 (1) 个 30 英寸（762 毫米）的区域，以容纳传送带的堆积。请参阅 [控制传送带堆积](#)。

## 8 返回道设计

- 考虑将辊轮或压板与导轨配合使用。



图 34: 正确的支撑轨间横向中心距

### 卫生建议

- 使用监管机构批准的 UHMW-PE 材料制成允许接触传送产品的返回道部件。

使用不含滚珠轴承的 UHMW-PE 实心辊作为返回道支撑。这些支撑使得传送带与部件之间的接触面积以及部件的数量尽量最小。

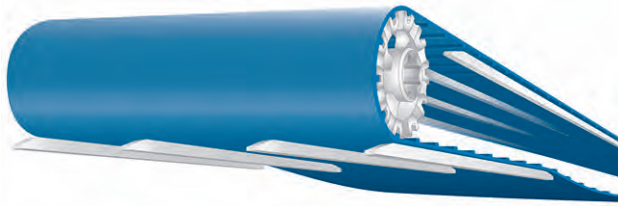
- 对于不适合采用全宽从动轮的宽传送带应用，可以使用 UHMW-PE 支撑轮。
- 尽可能消除凹槽、对接、搭接以及紧固件的使用。
- 力求使设计的部件便于在清洁期间实现轻松的免工具拆装。

## 带有挡板或侧板的返回道

对于带有挡板、侧板或挡板切口的传送带，还应考虑以下返回道设计准则。

注：当传送带或挡板宽度超过 24 英寸（610 毫米）时，请联系英特尔客户服务部，以根据设计和应用获得关于中心切口的建议。



图 35: 带有挡板的返回道

- 订购具有最小 1.25 英寸（32 毫米）挡板或侧板缩进的传送带。
- 考虑在传送带侧边使用连续式支撑导轨作为返回道支撑。
  - 对支撑导轨的进料和出料端加工出倒角，以消除卡住点。
  - 支撑轨和其他部件与挡板和侧板边缘之间应设计足够的间隙。



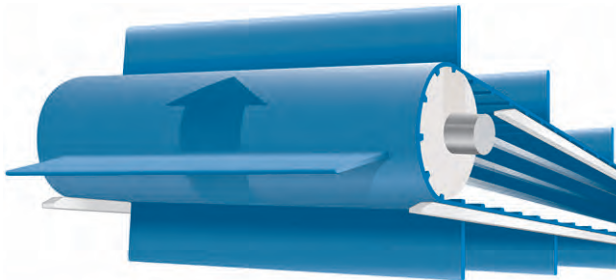
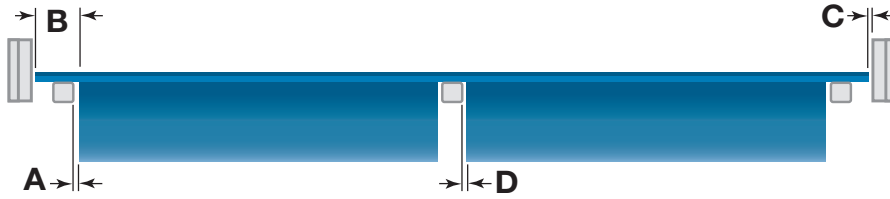

**A** 最小 0.25 英寸 (6 毫米)

**B** 最小 1.25 英寸 (32 毫米)

**C** 最小 0.125 英寸 (3 毫米)

**D** 最小 0.25 英寸 (6 毫米)

图 36: 支撑轨和其他部件的最小间隙

- 挡护部件与传送带侧边之间至少设计有 0.125 英寸 (3 毫米) 间隙。请参阅 [传送带挡护](#)。
- 不允许挡板或侧板接触返回道的导轨或部件。
- 对于较宽传送带，在所有过渡位置使用传送带支撑部件，比如 UHMW-PE 压紧部件。

注：对于 Z 形输送机（比如提升至包装输送机应用）中使用的带挡板或侧板的传送带，请联系英特尔乐客户服务部。



## 9 传送带挡护

热塑驱动传送带应沿着输送道和返回道引导，以控制其横向运动。传送带底面的全宽驱动杆为传送带提供横向刚性挡护。因此，只需要在传送带的边缘使用挡护导轨、挡护块或凸缘辊等输送机部件。

**注：**在某些改造应用中，可以使用输送机框架来挡护传送带。考虑为框架加装 UHMW-PE 部件，确保最大限度地减少传送带磨损。请联系英特乐客户服务部以获得与特定应用相关的建议。

- 评估部件尺寸和位置时，应考虑材料的热胀冷缩。请参见**传送带尺寸变化考虑事项**。
- 根据设施温度、工作温度和传送带负载，计算传送带的各种最大和最小尺寸。
- 使用最大的传送带尺寸来设计挡护部件与传送带每侧边缘的间隙，使其至少为 0.125 英寸（3 毫米）。
- 8140 系列传送带利用链轮、尾辊和输送道设置中包含的功能挡住驱动凸齿。还可借助 V 型导边完成导向定位。有关更多信息，请参阅 [www.intralox.com](http://www.intralox.com) 上提供的**热塑驱动 8140 系列设计准则**。

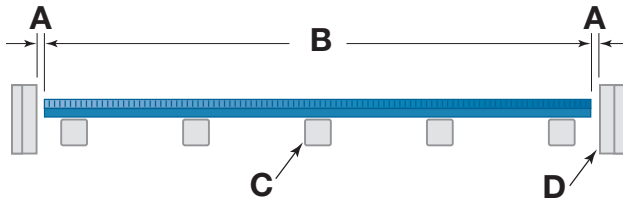

- A** 最小间隙 0.125 英寸（3 毫米）
- B** 传送带宽度
- C** 输送道支撑导轨
- D** 挡护部件

图 37: 挡护部件与传送带边缘之间的正确间隙

- 使用表面粗糙度不超过 Ra125 微英寸（Ra3.2 微米）的 UHMW-PE 材质部件以尽量减少传送带摩擦。
- 不得使用乙缩醛或 HDPE 材质的部件。
- 在输送道上，靠近从动轴安装传送带挡护块。
  - 沿输送机长度方向加装更多的挡护部件，最大间距为 6 英尺（1.8 米）。
- 在返回道上，靠近从动轴安装传送带挡护块或凸缘辊。
  - 沿输送机长度方向加装更多的挡护部件，最大间距为 6 英尺（1.8 米）。
  - 使用凸缘辊时，确保传送带边缘处的凸缘高度至少为 0.75 英寸（19 毫米）。这使得传送带表面上方垂直高度至少为 0.5 英寸（13 毫米）。
  - 请参见**输送道和返回道部件**。
  - 确保凸缘内边带有倒角，以尽量减小传送带磨损。

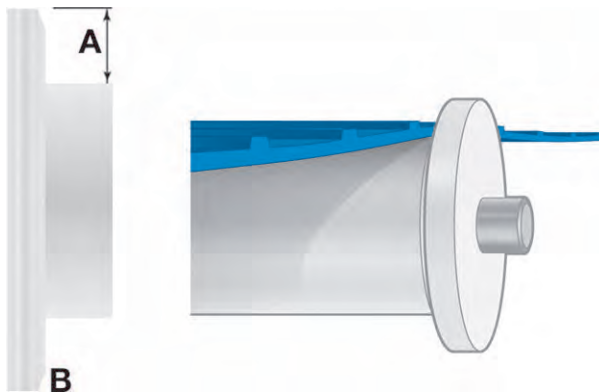

- A** 最小间隙 0.75 英寸（19 毫米）
- B** 所需倒角

图 38: 最小间隙和所需倒角

- 对于具有侧向负载或需要分流产品的应用，可使用全长或弯型（L 形）挡护导轨，也可使用长挡护块。

## 9 传送带挡护

- 为了尽量减少传送带磨损和摩擦，请至少按照以下规格设计挡护块和导轨：
  - 在进料端和出料端，长度为 6 英寸（150 毫米），倒角为 0.25 英寸（6.4 毫米）
  - 圆角半径为 0.031 英寸（0.8 毫米），以免损坏传送带边缘
  - 传送带边缘上方垂直高度为 0.5 英寸（13 毫米）

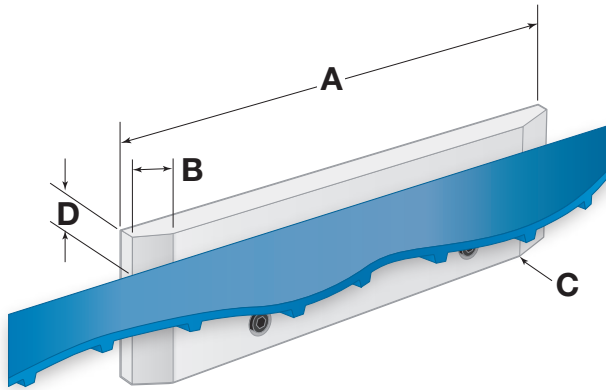

- A** 最小 6 英寸（150 毫米）
- B** 最小 0.25 英寸（6.4 毫米）
- C** 最小 0.031 英寸（0.8 毫米）
- D** 最小 0.5 英寸（13 毫米）

图 39: 挡护块和导轨的最小规格

- 所有紧固件都应埋头于挡护部件表面之下，以防传送带接触紧固件。
- 设计垂直挡护表面时，使其平行于输送道，并垂直于传送带边缘。

### 卫生建议

- 尽可能消除凹槽、对接、搭接以及紧固件的使用。
- 部件的安装方式应便于清洁期间实现轻松的免工具拆装。例如，将挡护部件集成在输送道导轨中、将挡护部件安装在框架槽中，或者通过设计使挡护部件适合装在框架中的圆杆上。
- 所有的凹形切口应设计为具有至少 0.125 英寸（3 毫米）的内半径。
- 对于需要接触传送产品的部件材料，确保其使用获得监管机构的批准。



# 10 槽型输送机

热塑驱动传送带可以轻松成槽以控制传送产品，同时保持专利型无张紧力链轮驱动的优势。这种输送机有多种可用配置。请联系英特乐客户服务部以获得与特定应用相关的建议。

请按照本手册提供的设计准则设计槽型输送机。还应遵从以下与槽式输送相关的准则。

关于热塑驱动槽型输送机改造套件的详细信息，请参阅 [槽式转换包](#)。

有关配备热塑驱动 8140 系列中置齿驱动传送带技术的槽型输送机的信息，请参阅 [www.intralox.com](http://www.intralox.com) 上提供的 [热塑驱动 8140 系列设计准则](#)。



图 40: UHME-PE 挡护导轨

使用 UHMW-PE 挡护导轨或挡护块实现传送带横向挡护。请参见[传送带挡护](#)。

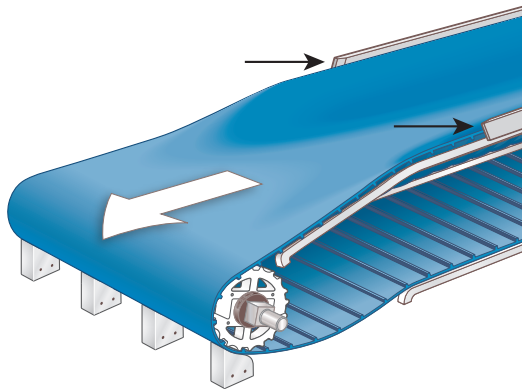

图 41: 正确的过渡距离

确保具有足够的过渡距离（从槽型输送机端部到驱动轴或从动轴中心的距离）。过渡距离必须至少为传送带宽度的 1.5 倍。足够的过渡距离可以最大限度地减少传送带边缘的应变，并降低传送带摩擦力。

## 无槽沟传送带的连续输送道

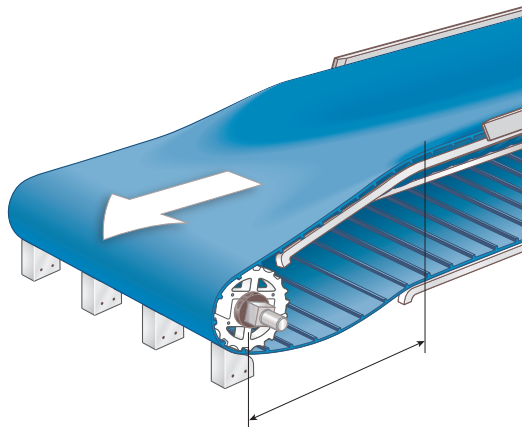

图 42: 无槽沟传送带

- 传送带最小宽度和槽半径：数量相互依赖；请联系英特乐客户服务部。
- 耐磨条：3-6 英寸（76-152 毫米）中心距
- 导向块最大间距：6-8 英尺（1.8-2.4 米）
- 最小过渡长度：1.5 倍带宽

# 10 槽型输送机

## 单槽沟传送带 V 形输送道

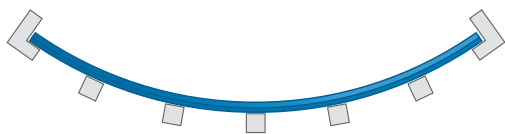

图 43: V 形输送道

- 传送带最小宽度：10 英寸（254 毫米）
- 标准槽宽：2.0 英寸（51 毫米）
- 沟槽处基本传送带厚度：2 毫米
- 最大水平夹角：30 度
- 导向块最大间距：6-8 英尺（1.8-2.4 米）
- 最小过渡长度：1.5 倍带宽
- 可提供带有槽口的挡板

关于 8126 系列槽式传送带的信息，请参阅 [8126 系列平板型（6.0 毫米）](#)。请联系英特乐客户服务部以了解 8126 系列输送机的设计和安装细节。

## 双槽沟传送带 U 形输送道

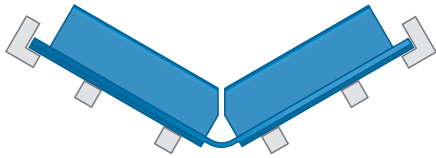

图 44: U 形输送道

- 标准槽宽：2.0 英寸（51 毫米）
- 沟槽处基本传送带厚度：2 毫米
- 沟槽最小中心距：10 英寸（254 毫米）
- 最小段长：4 英寸（102 毫米）
- 最大水平夹角：60 度
- 导向块最大间距：6-8 英尺（1.8-2.4 米）
- 最小过渡长度：1.5 倍带宽
- 可提供带有槽口的挡板

关于槽沟型和驱动杆移除型传送带的详细信息，请参阅 [传送带特点](#)。

# 11 尺寸变化

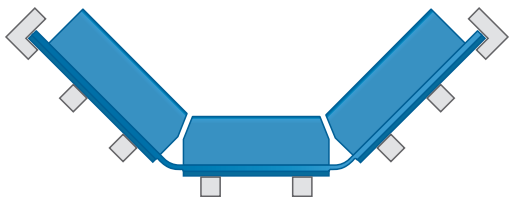
## 概述

运行期间的负载和温度变化会使传送带和部件发生膨胀和收缩。

- 订购时请确保传送带和部件的初始尺寸正确。
- 设计传送带路径时，考虑传送带和部件的尺寸（长度和宽度）变化。低温会造成传送带过紧和轴过载。高温会造成传送带积存或接触问题。

## 传送带尺寸变化考虑事项

- 挡护部件与传送带之间应有足够的设计间隙。
- 提供合适的返回道支撑，以适应传送带在膨胀期间的堆积重量、深度和位置。
- 根据传送带数据和尺寸计算传送带重量。请参阅 [传送带](#)。
- 确保返回道障碍物不会在传送带处于最大和最小尺寸时与之接触，比如拾落盘、框架支撑、紧固件和接线。
- 确保传送带堆积或障碍物不会对传送带施加张紧力。

## 部件尺寸变化考虑事项

- 确保采用槽孔，以允许部件相对于紧固件移动。
- 在部件之间留有足够的间隙。
- 综合考虑传送带和部件的尺寸变化。

## 传送带总尺寸计算

按照以下步骤确定水平输送机的传送带总长度。如需计算帮助，请联系英特乐客户服务部。

1. 计算在返回道的每个无支撑区域之间所需的传送带。

**返回道无支撑传送带的额外长度计算公式： $(2.66 \times S^2) / D = X$**

其中：

X = 传送带在所选弛垂位置的额外长度，英寸（毫米）

S = 所需的弛垂深度，英寸（毫米）

D = 所选支撑间距，英寸（毫米）

2. 加上返回道无支撑传送带所有的额外长度 (X)，计算出所需的返回道传送带额外长度 (X<sub>2</sub>)。

3. 使用所需的额外返回道传送带长度 (X<sub>2</sub>) 计算出为安装推荐的传送带总长度。

**传送带总长度计算公式： $2CL + (2AC) + X_2 = TBL$**

其中：

TBL = 传送带总长度，英寸（毫米）

CL = 输送机长度（链轮中心距），英寸（毫米）

AC = 传送带在端部驱动链轮或辊轮上的缠绕，英寸（毫米）

X<sub>2</sub> = 所需的返回道传送带，英寸（毫米）

4. ABL = 实际传送带长度

热塑驱动传送带仅提供全节距增量。要确定实际传送带长度，请将 TBL 除以所选传送带系列的实际节距。有关实际节距，请参阅[传送带](#)中的传送带数据表。四舍五入至最接近的整数，以找到传送带的实际节距计数。乘以传送带节距以找到实际的传送带长度。

5. 考虑整个运行循环（停机、生产和清洁）中所有的温度变化，计算出传送带最大和最小尺寸。请参见[热胀冷缩计算](#)。

6. 请联系英特乐客户服务部以了解针对传送带拼接和维修而额外需要的建议长度。

## 热胀冷缩计算

选择输送机部件材料、购买传送带以及做出设计选择时，始终要考虑热胀冷缩因素。尺寸变化取决于产品材料、工作温度的变化以及总尺寸。

# 11 尺寸变化

请根据以下信息计算传送带或部件在整个运行循环（停机、生产和清洁）中的最大和最小尺寸变化。

## 计算设施温度变化

使用以下公式计算设施温度的整体变化。

$$\text{设施温度变化计算公式: } T_2 - T_1 = T_3$$

其中:

$T_3$  = 温度变化, °F (°C)

$T_2$  = 传送带应用温度, °F (°C)

$T_1$  = 72 (22), 英特乐传送带生产温度, °F (°C)

## 计算材料尺寸变化

根据以下公式计算传送带、支撑轨、耐磨条或其他塑料挡护部件的尺寸变化。

$$\text{尺寸变化计算公式: } D \times T_3 \times \text{CLTE} = \Delta$$

其中:

$\Delta$  = 尺寸变化, 英制 (公制)

$D$  = 出厂初始尺寸 (长度或宽度), 英制 (公制)

$T_3$  = 温度变化, °F (°C)

CLTE = 热膨胀系数

线性热膨胀系数 (CLTE)		
材料	英制 ( $\mu\text{in}/\text{in}\cdot^\circ\text{F}$ )	公制 ( $\mu\text{m}/\text{m}\cdot^\circ\text{C}$ )
低温应用	100	180
Dura	97	175
HTL	111	200
聚氨酯	97	175
PUR A23	94	170

例如, 计算 100 英尺 (30 米) 长热塑驱动 8050 系列聚氨酯传送带在平均传送带温度为 45°F (7°C) 的条件下运行时的长度变化。











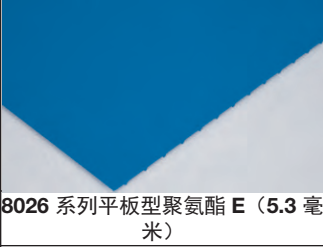
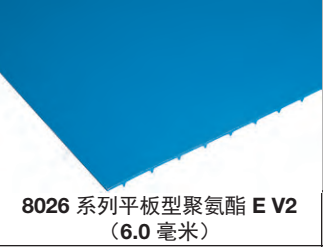
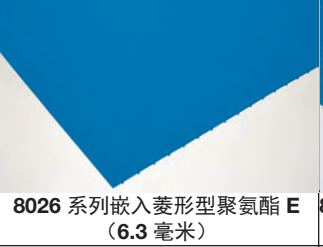



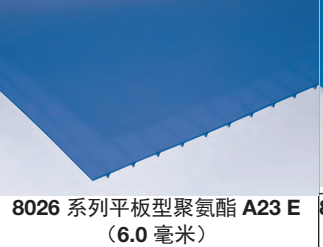
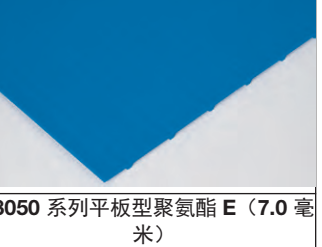
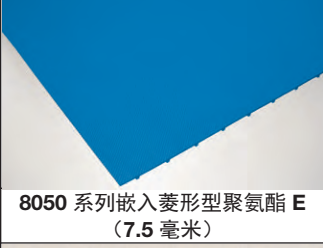

计算	英制和公制
温度变化 ( $T_3 = T_2 - T_1$ )	45°F - 72°F = -27°F (7°C - 22°C = -15°C)
传送带初始长度 (D)	100 英尺 = 1200 英寸 (30 米)
长度变化 ( $\Delta = D \times T_3 \times \text{CTE}$ )	1200 in x -27°F x 97 ( $\mu\text{in}/\text{in}\cdot^\circ\text{F}$ ) = -3142800 $\mu\text{in}$ = 3.1428 in [30 m x -15°C x 175 ( $\mu\text{m}/\text{m}\cdot^\circ\text{C}$ ) = -78750 $\mu\text{m}$ = -78.75 mm]

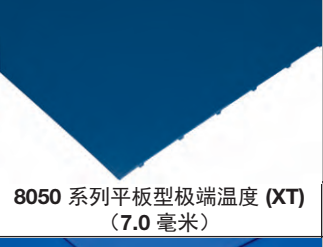
## 传送带负载伸长

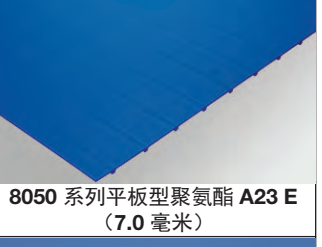

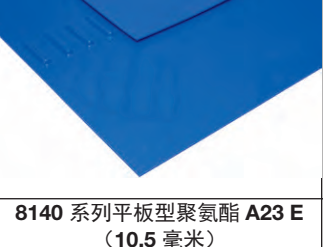
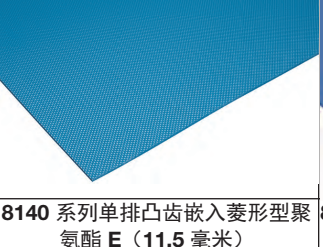

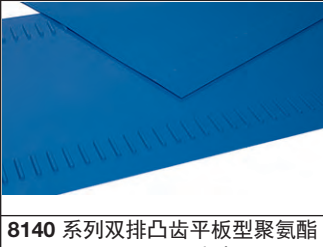
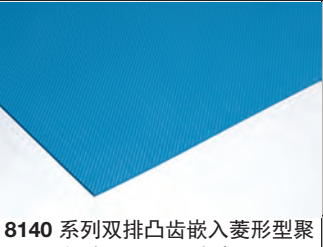





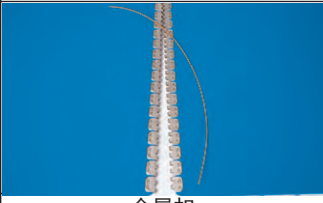

所有传送带在承受负载时都会临时发生应变或拉伸。伸长程度取决于传送带材料、负载和总长度。

# 12 传送带选择

## 图片概述

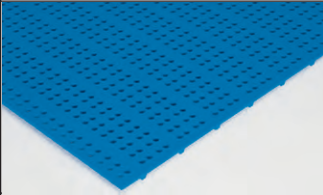
传送带			
			
8026 系列平板型聚氨酯 E (5.3 毫米)	8026 系列平板型聚氨酯 E V2 (6.0 毫米)	8026 系列嵌入菱形型聚氨酯 E (6.3 毫米)	8026 系列 Nub Top™ 微凸型聚氨酯 (6.3 毫米)
			
8026 系列 Nub Top™ 微凸型聚氨酯 E (7.4 毫米)	8026 系列平板型低温应用 E (6.0 毫米)	8026 系列平板型聚氨酯 A23 E (6.0 毫米)	8050 系列平板型聚氨酯 E (7.0 毫米)
			
8050 系列嵌入菱形型聚氨酯 E (7.5 毫米)	8050 系列微凸型聚氨酯 E (8.0 毫米)	8050 系列平板型低温应用 E (7.0 毫米)	8050 系列平板型 Dura E (7.0 毫米)
			
8050 系列平板型耐高温抗重载 (HTL) E (7.0 毫米)	8050 系列平板型极端温度 (XT) (7.0 毫米)	8050 系列 Ribbed V-Top™ V 型表面聚氨酯 E (9.5 毫米)	8050 系列平板型聚氨酯 A23 E (7.0 毫米)
			
8126 系列平板型聚氨酯 (6.0 毫米)	8140 系列平板型聚氨酯 A23 E (10.5 毫米)	8140 系列单排凸齿嵌入菱形型聚氨酯 E (11.5 毫米)	8140 系列单排凸齿平板型 Dura E (10.5 毫米)
			
8140 系列双排凸齿平板型聚氨酯 A23 E (10.5 毫米)	8140 系列双排凸齿嵌入菱形型聚氨酯 E (11.5 毫米)	8140 系列双排凸齿平板型 Dura E (10.5 毫米)	

# 12 传送带选择

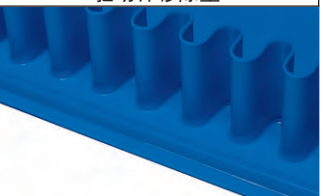
传送带连接选项			
			
待连接端	环形	ThermoLace™	带 Heavy-Duty Edge™ (HDE) 的 ThermoLace
			
金属扣			
传送带加工			
			
90度挡板	75度挡板	铲斗形挡板	短头铲斗形挡板
			
穿孔	槽沟	驱动杆移除型	
			
挡板角撑	侧板	V型导边	

## 传送带选择考虑事项

要选择合适的热塑驱动传送带，需要全面考虑各个方面。

- 选择基本传送带。每种传送带描述都会说明传送带的一些特点。  
例如，8050系列平板型（7.0毫米）聚氨酯指出该传送带具有以下特点。
  - 传送带材料为聚氨酯。
  - 传送带类型（表面结构）为平板型。
  - 传送带系列为8050，驱动节距为50毫米（驱动杆间距）。
  - 传送带厚度为7.0毫米。驱动杆、材料和表面结构决定厚度。
- 根据传送带描述，确定其他细节。并非所有传送带都具有相同的选择。
  - 传送带连接选项
  - 传送带特点，比如槽沟型、驱动杆移除型或穿孔型
  - 传送带附件，如挡板、侧板、V型导边和角撑



3. 请考虑以下传送带选择注意事项和具体的传送带产品信息来选择最适合您应用的传送带。请联系英特乐客户服务部以获得与特定应用相关的建议。

## 选择材料

热塑驱动传送带及附件采用标准聚氨酯和特殊应用材料制成。

**聚氨酯** — 设计用于在不易水解的环境中实现耐磨性；提供蓝色或白色款

- 在 20°F (-7°C) 至 140°F (60°C) 的连续温度范围内使用；请联系英特乐客户服务部，以便根据温度选择最终材料
- 根据传送带系列、样式和厚度的不同，传送带强度从 175 磅/英尺宽度（2554 牛/米宽度）至 420 磅/英尺宽度（9121 牛/米宽度）不等

**低温应用 (CU)** — 适用于室温至超低温环境；在低温环境下性能最佳

- 在温度范围为 -30°F (-34°C) 至 75°F (24°C) 的应用中使用；请联系英特乐客户服务部，以便根据温度选择最终材料
- 根据传送带系列和厚度的不同，传送带强度从 150 磅/英尺宽度（2189 牛/米宽度）至 225 磅/英尺宽度（3284 牛/米宽度）不等

**Dura** — 专为高温和低温环境下的重负荷应用而设计

- 工作温度范围为 -4°F (-20°C) 至 140°F (60°C)；若应用温度低于或高于此范围值，请联系英特乐
- 传送带强度高达 950 磅/英尺宽度（13864 牛/米宽度）

**耐高温抗重载 (HTL)** — 适用于高温和重载应用

- 应用温度范围为 60°F (15°C) 至 212°F (100°C)
- 传送带强度高达 1056 磅/英尺宽度（15411 牛/米宽度）

**XT** — 适合在极端温度（高温或低温）条件下使用

- 应用温度范围为 -4°F (-20°C) 至 170°F (77°C)
- 传送带强度高达 800 磅/英尺宽度（11675 牛/米宽度）

**聚氨酯 A23** — 经过专门的设计，在易水解应用中具有出色表现

- 应用温度范围为 14°F (-10°C) 至 212°F (100°C)
- 传送带强度高达 540 磅/英尺宽度（7881 牛/米宽度）

当执行标准测试时，聚合物硬度测量聚合物对较硬物体（通常是钢）压痕的抗性。在延展性塑料材料（如热塑驱动）中，硬度与聚合物的刚度（“弹性模量”）成一定比例。但是，硬度并不总是能很好地指示强度、耐磨和抗刮划等特性。聚合物硬度通常以肖氏硬度 A 或肖氏硬度 D 来衡量。肖氏硬度 A 用于衡量较软的橡胶和弹性体，而肖氏硬度 D 用于衡量较硬的聚合物。

传送带材料硬度值	
材料	硬度值
聚氨酯	57 (肖氏硬度 D)
聚氨酯 A23	54 (肖氏硬度 D)
低温应用	90 (肖氏硬度 A)
耐高温抗重载 (HTL)	59 (肖氏硬度 D) (55 和 63 (肖氏硬度 D) 混合平均值)
XT	55 (肖氏硬度 D)
Dura	50 (肖氏硬度 D)

## 选择传送带样式（表面结构）

热塑驱动传送带及附件采用标准平板表面和特殊应用表面。

**平板型 (FT)** — 具有专门设计的哑光表面，有利于高效释放产品并便于清洁

**嵌入菱形型 (EDT)** — 易清洁的嵌入菱形表面结构，具有卓越的产品释放特点

**Nub Top™ (NT)** — 突起的表面轮廓，对某些产品具有抓持力，而对其他一些产品具有释放性

**Ribbed V-Top™ (RVT)** — 具有 V 型突起和突肋重叠图案的表面形状，可改善出料时产品的释放和清理；可在最多 30° 的斜面上提高批量产品输送的能力，且无需挡板

# 12 传送带选择

## 选择传送带系列

热塑驱动传送带具有 26 毫米、40 毫米或 50 毫米标称驱动节距（四舍五入值）。较短的节距需要减小链轮直径和产品传送间距。较长的节距则需要较大的移载间距、链轮直径、传送带厚度以及传送带拉力。

**8026 和 8126 系列传送带** — 26 毫米驱动节距；常用于轻负荷输送应用以及传送间距较短的产品

**8050 系列传送带** — 50 毫米驱动节距；常用于容许传送间距较大的中型至重型输送应用

**8140 系列传送带** — 40 毫米驱动节距；用于容许传送间距较大的轻到中型输送应用

## 选择传送带拼接选件

热塑驱动传送带末端有多种拼接选件：环状、待连接端、ThermoLace HDE 或金属连接。所选拼接选件的强度会影响传送带的整体最大拉力。请参见[传送带连接选件](#)。

## 选择传送带特点和附件

对于特殊应用，可以使用具有合适特点的传送带。

**穿孔型** — 在卫生脱水应用中最常采用的传送带孔型

**槽沟型** — 沿传送带长度方向完全移除驱动杆和大约 0.039 英寸（1 毫米）传送带覆盖层的驱动杆移除型；由此形成深槽，用于严苛的槽型输送应用；并非所有类型的槽型输送机均需如此

**驱动杆移除型** — 沿传送带长度方向部分移除驱动杆，留下约 0.005 英寸（0.13 毫米）驱动杆和整个覆盖层

某些传送带可以配备各种附件。

**挡板** — 沿传送带宽度方向按照卫生要求连接的垂直附件，具有各种类型、高度、厚度和样式；有助于可靠地进行提升或升降式输送

**挡板角撑** — 连接到挡板用于增强挡板刚性的角撑件；常在重负荷应用中使用

**同步裙边** — 沿传送带长度方向按照卫生要求连接的垂直附件，具有各种高度、厚度和样式；能够有效地挡护产品

**V 型导边** — 沿传送带长度方向按照卫生要求连接的垂直附件；可用作 Z 形输送机过渡和返回道挡护的压紧装置

有关详细信息，请参阅 [传送带特点](#) 和 [传送带附件](#)。

传送带特点及附件可用性参考											
材料	聚氨酯				白色	低温应用	Dura	HTL	XT	PUR A23	PUR A23
	蓝色					蓝色	蓝色	原色	蓝色	蓝色	白色
样式	FT	EDT	NT	RVT	FT	FT	FT	FT	FT	FT	FT
<b>8026 系列</b>											
5.3 毫米	BTF				BTF						
6.0 毫米	BTF				BTF	BTF				BF	
6.3 毫米		BTF	BF								
7.4 毫米			BTF								
<b>8050 系列</b>											
7.0 毫米	BPTFS				BPTFS	BTFS	BTF	BT	BT	BTFS	
7.5 毫米		BTFS									
8.0 毫米			BTF								
9.5 毫米				B							
<b>8126 系列</b>											
6.0 毫米	B										
<b>8140 系列</b>											
10.5 毫米 (单排凸齿)							BF			BFSV	BFSV
11.5 毫米 (单排凸齿)		BFSV									

传送带特点及附件可用性参考											
材料	聚氨酯				低温应用	Dura	HTL	XT	PUR A23	PUR A23	
颜色	蓝色				白色	蓝色	蓝色	原色	蓝色	蓝色	白色
样式	FT	EDT	NT	RVT	FT	FT	FT	FT	FT	FT	FT
10.5 毫米 (双排凸齿)							BF			BFV	BFV
11.5 毫米 (双排凸齿)		BFSV									

FT — 平板型；EDT — 嵌入菱形型；NT — 微突型；RVT — 带肋 V-Top

B — 具有指定系列名称、厚度、材料、颜色和样式的传送带

P — 带有穿孔；T — 带有槽沟；F — 带有挡板；S — 带有侧板；带有 V 型导边

请参见[传送带特点](#)和[传送带附件](#)。如需了解更多详细信息，请联系英特乐客户服务部。

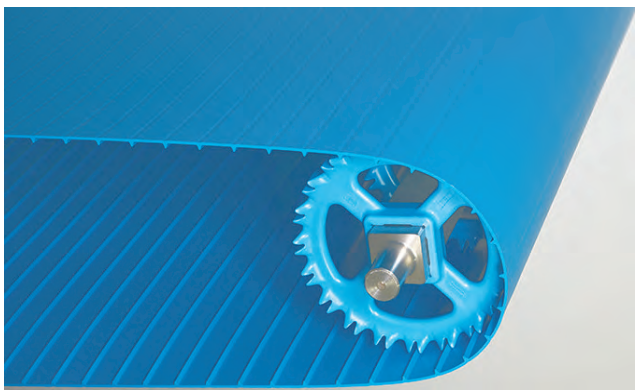
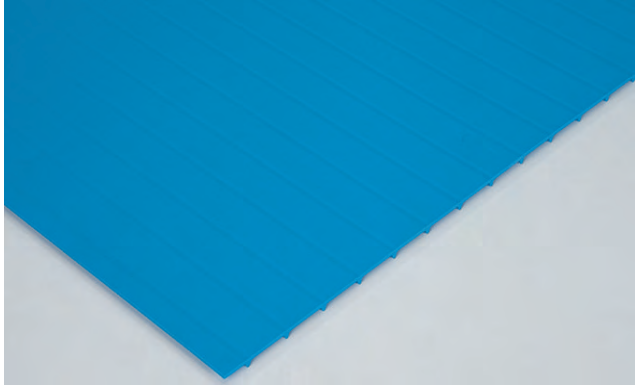
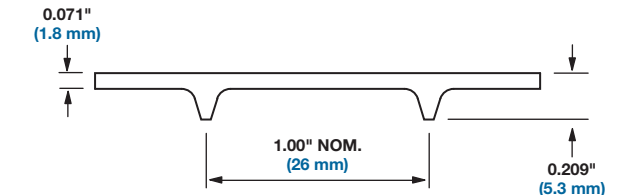

# 13 传送带

8026 系列平板型 E (5.3 毫米)			
节距	英寸	毫米	
总体厚度	1.004	26	
最小宽度	0.209	5.3	
最大宽度	1	25	
最小背弯直径	72	1829	
最小链轮直径 (6T)	2.50	64	
开孔面积 (无缝表面)	2.0	51	
可用的拼接方法	0%		
可用的颜色	待连接端、环形、金属扣		
	蓝色, 白色		
<b>产品备注</b>			
<ul style="list-style-type: none"> <li>在设计设备或订购传送带之前, 请与英特乐联系以了解传送带的精确尺寸和库存状态。</li> <li>专门设计的哑光表面经过优化, 有利于高效释放产品并便于清洁。</li> <li>可提供挡板。</li> <li>如果考虑使用 6T 链轮, 请联系 TSG 以了解更多信息。</li> <li>请参阅 <a href="#">材料合规性</a> 以了解合规详情。</li> </ul>			
			

传送带数据						
传送带材料	传送带最大拉力 <sup>a</sup>		温度范围 (连续)		传送带重量	
	磅/英尺 (宽度)	牛/米 (宽度)	°F	°C	磅/平方英尺	千克/平方米
聚氨酯	175	2554	20 - 140	-7 - 60	0.57	2.78

<sup>a</sup> 链轮中心距为 3 英寸 (76 毫米); 对于重载应用, 考虑使用堆叠式链轮以获得最佳运行性能; 如需在 100°F (38°C) 以上的温度下持续使用, 请咨询英特乐客户服务部以了解传送带的实际拉力。

# 13 传送带

## 8026 系列平板型 E V2 (6.0 毫米)

	英寸	毫米
节距	1.004	26
总体厚度	0.236	6.0
最小宽度	1	25
最大宽度	72	1829
最小背弯直径	3.25	82
最小链轮直径 (10T)	3.2	81
开孔面积 (无缝表面)	0%	
可用的拼接方法	待连接端、环形、ThermoLace、金属扣	
可用颜色	蓝色, 白色	

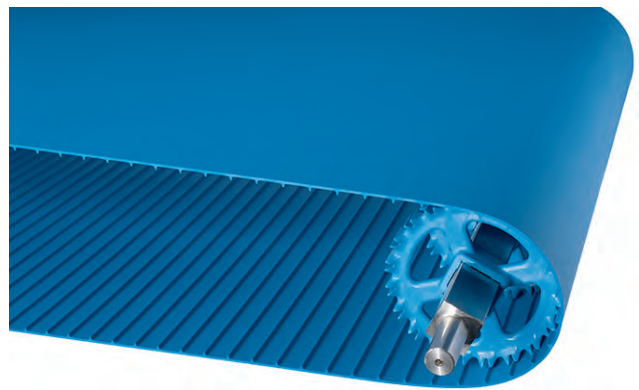

### 产品备注

- 在设计设备或订购传送带之前, 请与英特乐联系以了解传送带的精确尺寸和库存状态。
- 专门设计的哑光表面经过优化, 有利于高效释放产品并便于清洁。
- 可提供挡板。
- 请参阅 [材料合规性](#) 以了解合规详情。

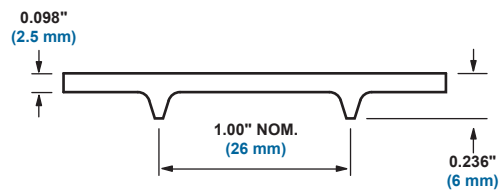

### 传送带数据

传送带材料	传送带最大拉力 <sup>a</sup>		温度范围 (连续)		传送带重量	
	磅/英尺 (宽度)	牛/米 (宽度)	°F	°C	磅/平方英尺	千克/平方米
聚氨酯	300	4378	20 - 140	-7 - 60	0.69	3.35

<sup>a</sup> 链轮中心距为 3 英寸 (76 毫米); 对于重载应用, 考虑使用堆叠式链轮以获得最佳运行性能; 如需在 100°F (38°C) 以上的温度下持续使用, 请咨询英特乐客户服务部以了解传送带的实际拉力。



## 8026 系列嵌入菱形型 E (6.3 毫米)

	英寸	毫米
节距	1.004	26
总体厚度	0.248	6.3
最小宽度	1	25
最大宽度	72	1829
最小背弯直径	3.25	82
最小链轮直径 (10T)	3.2	81
开孔面积 (无缝表面)	0%	
可用的拼接方法	待连接端、环形、ThermoLace、金属扣	
可用颜色	蓝色	

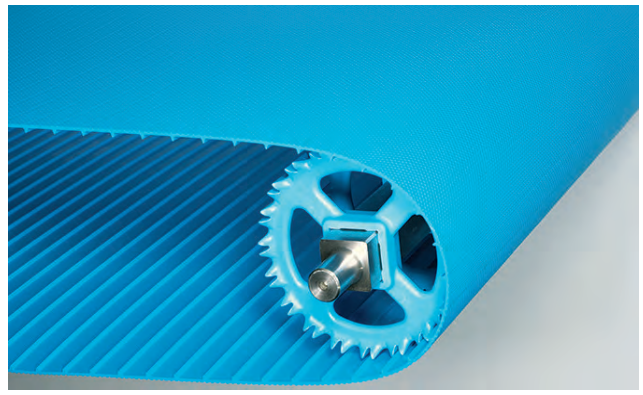

### 产品备注

- 在设计设备或订购传送带之前，请与英特尔联系以了解传送带的精确尺寸和库存状态。
- 具有成熟可靠的嵌入菱形型轮廓，可在产品释放要求超过平板型特性的应用中提供出色的释放特性
- 可提供挡板。
- ThermoLace 是位于铰链销杆两侧的平板型传送带。
- 如果 ThermoLace 是所选的拼接方法，那么传送带厚度为 6.3 毫米。8026 系列 ThermoLace 传送带的厚度为 6.0 毫米。由于厚度差异，这将产生一个阶梯。
- 请参阅 [材料合规性](#) 以了解合规详情。

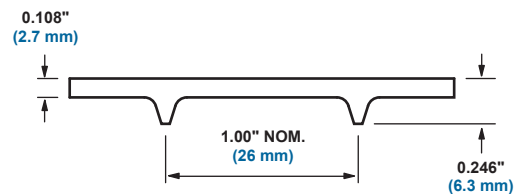
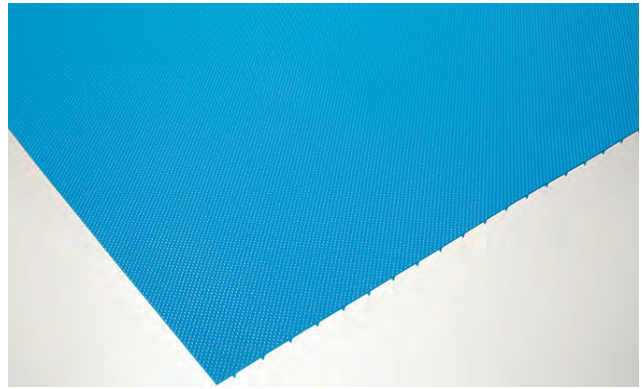

### 传送带数据

传送带材料	传送带最大拉力 <sup>a</sup>		温度范围 (连续)		传送带重量	
	磅/英尺 (宽度)	牛/米 (宽度)	°F	°C	磅/平方英尺	千克/平方米
聚氨酯	300	4378	20 - 140	-7 - 60	0.69	3.37

<sup>a</sup> 链轮中心距为 3 英寸 (76 毫米)；对于重载应用，考虑使用堆叠式链轮以获得最佳运行性能；如需在 100°F (38°C) 以上的温度下持续使用，请咨询英特尔客户服务部以了解传送带的实际拉力。

# 13 传送带

## 8026 系列 Nub Top™ (6.3 毫米)

	英寸	毫米
节距	1.004	25.5
总体厚度	0.238	6.045
最小宽度	1	25
最大宽度	24	610
最小背弯直径	2.5	64
最小链轮直径 (6T)	2.0	51
开孔面积 (无缝表面)	0%	
可用的拼接方法	待连接端、环形	
可用颜色	蓝色	

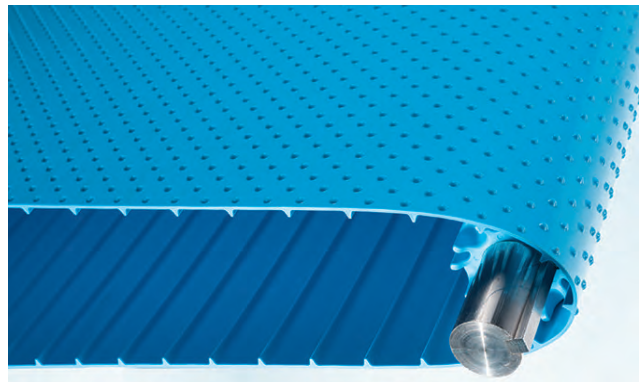

### 产品备注

- 在设计设备或订购传送带之前，请与英特乐联系以了解传送带的精确尺寸和库存状态。
- 提供出色的产品固定性能，获得平稳的斜坡输送；为特定产品提供卓越的产品释放特性。
- 可提供挡板。
- 如果考虑使用 6T 链轮，请联系 TSG 以了解更多信息。
- 请参阅 [材料合规性](#) 以了解合规详情。

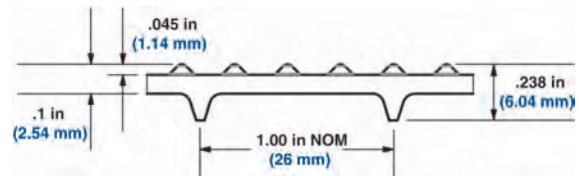
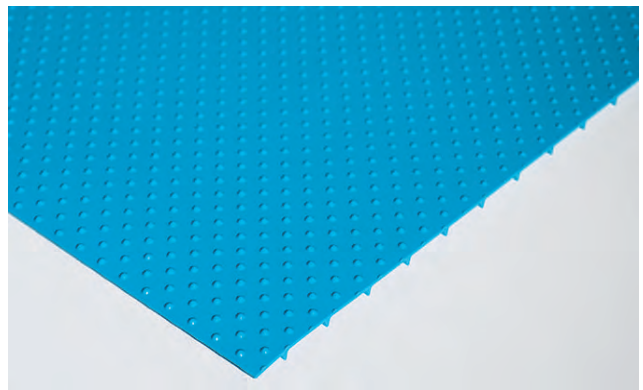

### 传送带数据

传送带材料	传送带最大拉力 <sup>a</sup>		温度范围 (连续)		传送带重量	
	磅/英尺 (宽度)	牛/米 (宽度)	°F	°C	磅/平方英尺	千克/平方米
聚氨酯	96	1401	20 - 140	-7 - 60	0.533	2.6

<sup>a</sup> 链轮中心距为 3 英寸 (76 毫米)；对于重载应用，考虑使用堆叠式链轮以获得最佳运行性能；如需在 100°F (38°C) 以上的温度下持续使用，请咨询英特乐客户服务部以了解传送带的实际拉力。

## 8026 系列 Nub Top™ E (7.4 毫米)

	英寸	毫米
节距	1.004	26
总体厚度	0.291	7.4
最小宽度	1	25
最大宽度	72	1829
最小背弯直径	3.25	83
最小链轮直径 (10T)	3.2	81
开孔面积 (无缝表面)	0%	
可用的拼接方法	待连接端、环形、ThermoLace、金属扣	
可用颜色	蓝色	

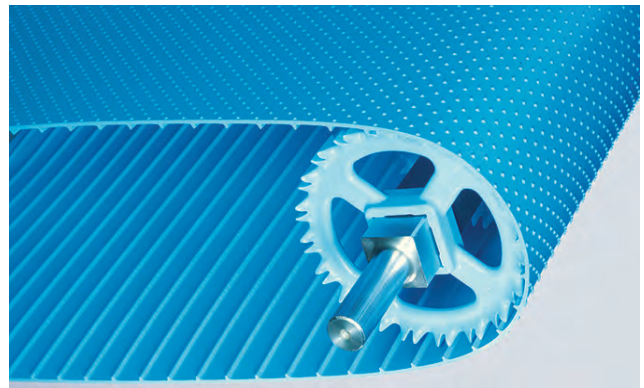

### 产品备注

- 在设计设备或订购传送带之前，请与英特乐联系以了解传送带的精确尺寸和库存状态。
- 提供出色的产品固定性能，获得平稳的斜坡输送；为特定产品提供卓越的产品释放特性。
- 可提供挡板。
- ThermoLace 是位于铰链销杆两侧的平板型传送带。
- 如果 ThermoLace 是所选的拼接方法，那么传送带厚度为 7.4 毫米。8026 系列 ThermoLace 传送带的厚度为 6.0 毫米。由于厚度差异，这将产生一个阶梯。
- 请参阅 [材料合规性](#) 以了解合规详情。

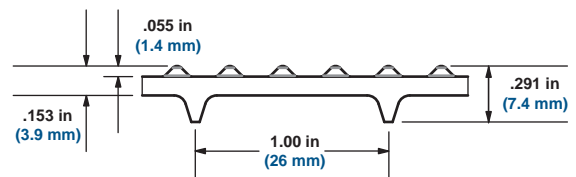

### 传送带数据

传送带材料	传送带最大拉力 <sup>a</sup>		温度范围 (连续)		传送带重量	
	磅/英尺 (宽度)	牛/米 (宽度)	°F	°C	磅/平方英尺	千克/平方米
聚氨酯	300	4378	20 - 140	-7 - 60	0.754	3.68

<sup>a</sup> 链轮中心距为 3 英寸 (76 毫米)；对于重载应用，考虑使用堆叠式链轮以获得最佳运行性能；如需在 100°F (38°C) 以上的温度下持续使用，请咨询英特乐客户服务部以了解传送带的实际拉力。

# 13 传送带

## 8026 系列平板型 E 低温应用 (6.0 毫米)

	英寸	毫米
节距	1.004	26
总体厚度	0.236	6.0
最小宽度	1	25
最大宽度	72	1829
最小背弯直径	参见产品备注	
最小链轮直径	参见产品备注	
开孔面积 (无缝表面)	0%	
可用的拼接方法	待连接端、环形、金属扣	
可用颜色	蓝色	

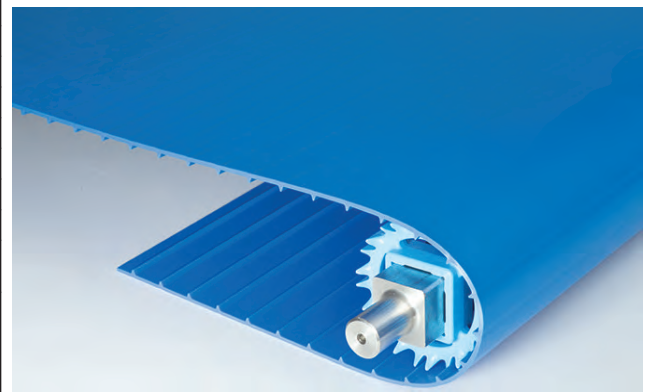

### 产品备注

- 在设计设备或订购传送带之前，请与英特乐联系以了解传送带的精确尺寸和库存状态。
- 专门设计的哑光表面经过优化，有利于高效释放产品并便于清洁。
- 适用于室温至超低温环境；在低温环境下性能最佳。
- 可提供挡板。
- 最小背弯和链轮直径随温度而变：  
 20 - 75°F (-6.7 - 24°C) 温度下直径为 3 英寸 (76 毫米)  
 0 - 20°F (-17.8 - -6.7°C) 温度下直径为 4 英寸 (102 毫米)  
 -30°F - 0°F (34.4°C - -17.8°C) 温度下直径为 5 英寸 (127 毫米)
- 请参阅 [材料合规性](#) 以了解合规详情。

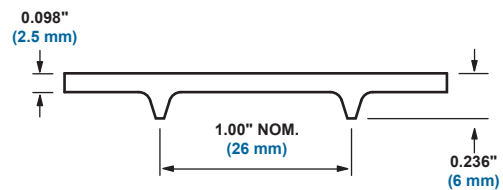

### 传送带数据

传送带材料	传送带最大拉力 <sup>a</sup>		温度范围 (连续)		传送带重量	
	磅/英尺 (宽度)	牛/米 (宽度)	°F	°C	磅/平方英尺	千克/平方米
低温应用	150	2189	-30 - 75	-34 - 24	0.69	3.37

<sup>a</sup> 链轮中心距为 3 英寸 (76 毫米)；对于重载应用，考虑使用堆叠式链轮以获得最佳运行性能；如需在低于 30°F (-1°C) 的温度条件下持续使用，请联系英特乐客户服务部以了解实际的传送带拉力。



## 8026 系列平板型 E 聚氨酯 A23 (6.0 毫米)

	英寸	毫米
节距	1.004	26
总体厚度	0.236	6
最小宽度	1	25
最大宽度	72	1829
最小背弯直径	3.25	83
最小链轮直径 (6T)	3.2	81
开孔面积 (无缝表面)	0%	
可用的拼接方法	待连接端、环形、金属扣	
可用颜色	蓝色	



### 产品备注

- 在设计设备或订购传送带之前，请与英特乐联系以了解传送带的精确尺寸和库存状态。
- 专门设计的哑光表面经过优化，有利于高效释放产品并便于清洁
- 可提供挡板
- 如果考虑使用 6T 链轮，请联系 TSG 以了解更多信息。
- 可在 14° F (-10° C) 至 212° F (100° C) 的温度条件下持续使用，但有以下例外情况：
  - 对于高于 212° F (100° C) 的温度条件，请与客户服务部联系并提供应用信息。
  - 如需在低于 32° F (0° C) 的温度条件下持续使用，请与英特乐客户服务部联系以了解最小链轮直径。对于温度低于 0° C 的高强度应用，请考虑使用 Dura 材料。
- 请参阅 [材料合规性](#) 以了解合规详情。

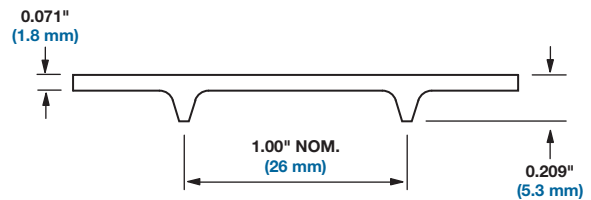
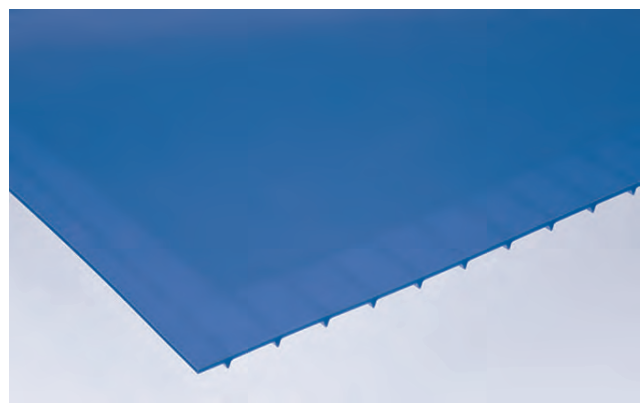

### 传送带数据

传送带材料	传送带最大拉力 <sup>b</sup>		温度范围 (连续)		传送带重量	
	磅/英尺 (宽度)	牛/米	°F	°C	磅/平方英尺	千克/平方米
聚氨酯 A23	385	5619	请参阅前表中的产品注释。		0.51	2.49

<sup>b</sup> 链轮中心距为 3 英寸 (76 毫米)；对于重载应用，考虑使用堆叠式链轮以获得最佳运行性能；如需在 100°F (38°C) 以上的温度下持续使用，请咨询英特乐客户服务部以了解传送带的实际拉力。

# 13 传送带

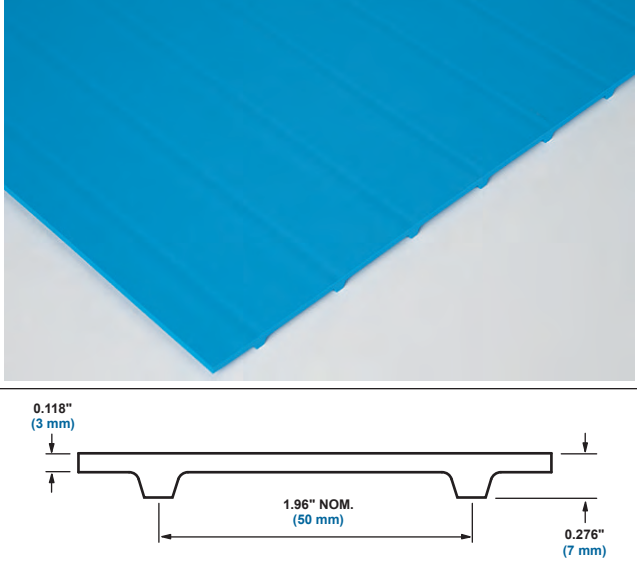
8050 系列平板型 E (7.0 毫米)						
	英寸	毫米				
节距	1.956	50				
总体厚度	0.276	7.0				
最小宽度	1	25				
最大宽度	72	1829				
最小背弯直径	4.0	102				
最小链轮直径 (6T)	4.0	102				
开孔面积 (无缝表面)	0%					
可用的拼接方法	待连接端、环形、ThermoLace HDE、金属扣					
可用颜色	蓝色, 白色					
产品备注						
<ul style="list-style-type: none"> <li>在设计设备或订购传送带之前, 请与英特乐联系以了解传送带的精确尺寸和库存状态。</li> <li>专门设计的哑光表面经过优化, 有利于高效释放产品并便于清洁。</li> <li>可配备挡板和同步裙边。</li> <li>如果考虑使用 6T 链轮, 请联系 TSG 以了解更多信息。</li> <li>请参阅 <a href="#">材料合规性</a> 以了解合规详情。</li> </ul>						
传送带数据						
传送带材料	传送带最大拉力 <sup>ab</sup>		温度范围 (连续)		传送带重量	
	磅/英尺 (宽度)	牛/米 (宽度)	°F	°C	磅/平方英尺	千克/平方米
聚氨酯	420	6129	20 - 140	-7 - 60	0.89	4.35
<p><sup>a</sup> 链轮中心距为 3 英寸 (76 毫米); 对于重载应用, 考虑使用堆叠式链轮以获得最佳运行性能; 如需在高于 100°F (38°C) 的温度条件下持续使用, 请联系英特乐客户服务部以了解实际的传送带拉力。</p> <p><sup>b</sup> 有关 ThermoLace HDE 特定的强度额定值, 请参阅。</p>						



## 8050 系列嵌入菱形型 E (7.5 毫米)

	英寸	毫米
节距	1.956	50
总体厚度	0.296	7.5
最小宽度	1	25
最大宽度	72	1829
最小背弯直径	5.2	132
最小链轮直径 (10T)	6.5	165
开孔面积 (无缝表面)	0%	
可用的拼接方法	待连接端、环形、ThermoLace、金属扣	
可用颜色	蓝色	

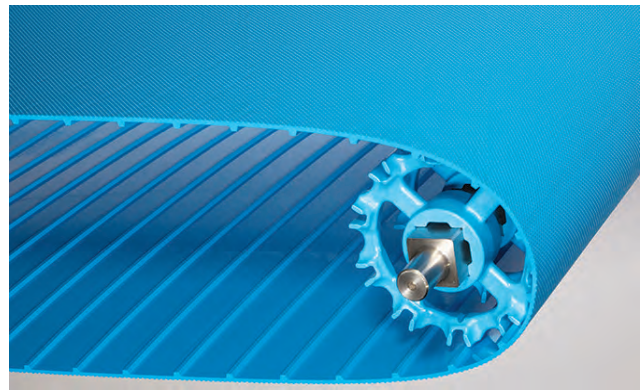

## 产品备注

- 在设计设备或订购传送带之前，请与英特乐联系以了解传送带的精确尺寸和库存状态。
- 具有成熟可靠的嵌入菱形型轮廓，可在产品释放要求超过平板型特性的应用中提供出色的释放特性。
- 可配备挡板和同步侧板。
- ThermoLace 是位于铰链销杆两侧的平板型传送带。
- 如果 ThermoLace 是所选的拼接方法，那么传送带厚度为 7.5 毫米。8050 系列 ThermoLace 厚度为 7.0 毫米。由于厚度差异，这将产生一个阶梯。
- 请参阅 [材料合规性](#) 以了解合规详情。

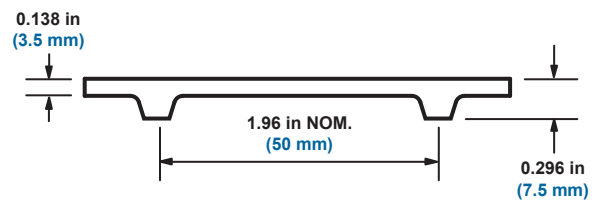
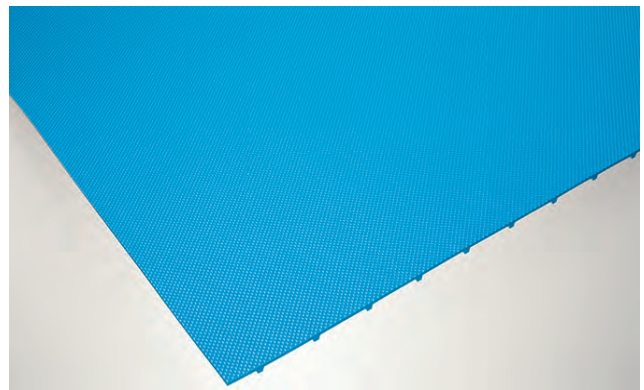

## 传送带数据

传送带材料	传送带最大拉力 <sup>ab</sup>		温度范围 (连续)		传送带重量	
	磅/英尺 (宽度)	牛/米 (宽度)	°F	°C	磅/平方英尺	千克/平方米
聚氨酯	420	6129	20 - 140	-7 - 60	0.89	4.34

<sup>a</sup> 链轮中心距为 3 英寸 (76 毫米)；对于重载应用，考虑使用堆叠式链轮以获得最佳运行性能；如需在高于 100°F (38°C) 的温度条件下持续使用，请联系英特乐客户服务部以了解实际的传送带拉力。

<sup>b</sup> 有关 ThermoLace HDE 特定的强度额定值，请参阅。

# 13 传送带

## 8050 系列微凸型 E (8.0 毫米)

	英寸	毫米
节距	1.956	50
总体厚度	0.315	8.0
最小宽度	1	25
最大宽度	42	1067
最小背弯直径	4.0	102
最小链轮直径 (6T)	4.0	102
开孔面积 (无缝表面)	0%	
可用的拼接方法	待连接端、环形、ThermoLace、金属扣	
可用颜色	蓝色	



### 产品备注

- 在设计设备或订购传送带之前，请与英特乐联系以了解传送带的精确尺寸和库存状态。
- 提供出色的产品固定性能，获得平稳的斜坡输送；为特定产品提供卓越的产品释放特性。
- 可提供挡板。
- ThermoLace 是位于铰链销杆两侧的平板型传送带。
- 如果 ThermoLace 是所选的拼接方法，那么传送带厚度为 8.0 毫米。8050 系列 ThermoLace 厚度为 7.0 毫米。由于厚度差异，这将产生一个阶梯。
- 如果考虑使用 6T 链轮，请联系 TSG 以了解更多信息。
- 请参阅 [材料合规性](#) 以了解合规详情。

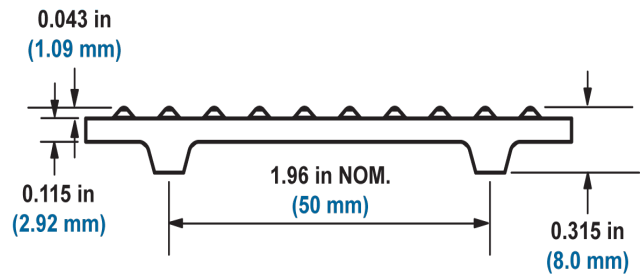
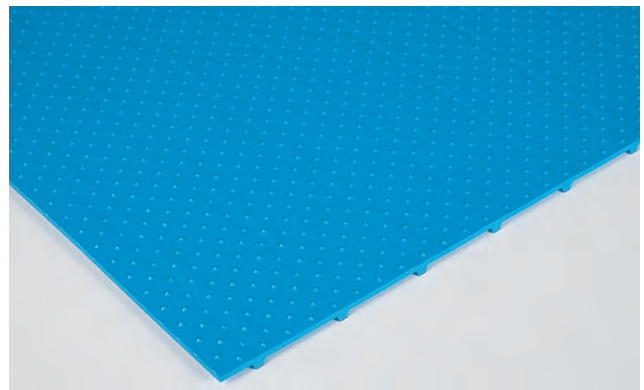

### 传送带数据

传送带材料	传送带最大拉力 <sup>ab</sup>		温度范围 (连续)		传送带重量	
	磅/英尺 (宽度)	牛/米 (宽度)	°F	°C	磅/平方英尺	千克/平方米
聚氨酯	420	6129	20 - 140	-7 - 60	0.86	4.20

<sup>a</sup> 链轮中心距为 3 英寸 (76 毫米)；对于重载应用，考虑使用堆叠式链轮以获得最佳运行性能；如需在高于 100°F (38°C) 的温度条件下持续使用，请联系英特乐客户服务部以了解实际的传送带拉力。

<sup>b</sup> 有关 ThermoLace HDE 特定的强度额定值，请参阅。

## 8050 系列平板型 E 低温应用 (7.0 毫米)

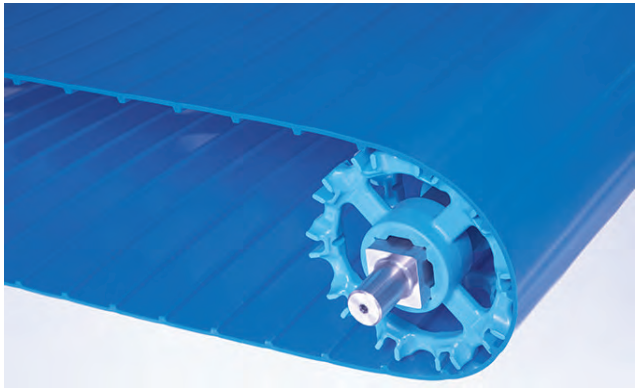
	英寸	毫米	
节距	1.956	50	
总体厚度	0.276	7.0	
最小宽度	1	25	
最大宽度	72	1829	
最小背弯直径	参见产品备注		
最小链轮直径	参见产品备注		
开孔面积 (无缝表面)	0%		
可用的拼接方法	待连接端、环形、金属扣		
可用颜色	蓝色		

### 产品备注

- 在设计设备或订购传送带之前, 请与英特乐联系以了解传送带的精确尺寸和库存状态。
- 专门设计的哑光表面经过优化, 有利于高效释放产品并便于清洁。
- 适用于室温至超低温环境; 在低温环境下性能最佳。
- 可配备挡板和同步裙边。
- 最小背弯和链轮直径随温度而变:  
 20°F 至 75°F (-6.7°C 至 24°C) 温度下直径为 4 英寸 (102 毫米)  
 0°F 至 20°F (-17.8°C 至 -6.7°C) 温度下直径为 5 英寸 (127 毫米)  
 -30°F 至 0°F (-34.4°C 至 -17.8°C) 温度下直径为 6 英寸 (152 毫米)
- 请参阅 [材料合规性](#) 以了解合规详情。

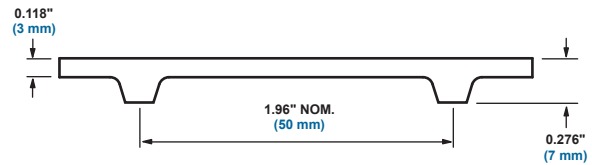

### 传送带数据

传送带材料	传送带最大拉力 <sup>a</sup>		温度范围 (连续)		传送带重量	
	磅/英尺 (宽度)	牛/米 (宽度)	°F	°C	磅/平方英尺	千克/平方米
低温应用	225	3284	-30 - 75	-34 - 24	0.82	4.00

<sup>a</sup> 链轮中心距为 3 英寸 (76 毫米); 对于重载应用, 考虑使用堆叠式链轮以获得最佳运行性能; 如需在低于 30°F (-1°C) 的温度条件下持续使用, 请联系英特乐客户服务部以了解实际的传送带拉力。

# 13 传送带

## 8050 系列平板型 E Dura (7.0 毫米)

	英寸	毫米	
节距	1.956	50	
总体厚度	0.276	7.0	
最小宽度	1	25	
最大宽度	72	1829	
最小背弯直径	6.0	152	
最小链轮直径 (10T)	6.5	165	
开孔面积 (无缝表面)	0%		
可用的拼接方法	待连接端、环形、ThermoLace HDE、金属扣		
可用颜色	蓝色		

### 产品备注

- 在设计设备或订购传送带之前，请与英特乐联系以了解传送带的精确尺寸和库存状态。
- 专为高温和低温环境下的重负荷应用而设计。
- 可提供挡板。
- 拥有出色的耐冲击性。
- 可在  $-4^{\circ}\text{F}$  ( $-20^{\circ}\text{C}$ ) 至  $140^{\circ}\text{F}$  ( $60^{\circ}\text{C}$ ) 的温度条件下持续使用，但有以下例外情况：
  - 对于高于  $140^{\circ}\text{F}$  ( $60^{\circ}\text{C}$ ) 的温度条件，请与客户服务部联系并提供应用信息。
  - 如需在低于  $-4^{\circ}\text{F}$  ( $-20^{\circ}\text{C}$ ) 的温度条件下持续使用，请与英特乐客户服务部联系以了解最小链轮直径。
- 请参阅 [材料合规性](#) 以了解合规详情。

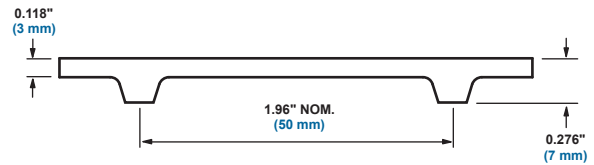

### 传送带数据

传送带材料	传送带最大拉力 <sup>a</sup>		温度范围 (连续)		传送带重量	
	磅/英尺 (宽度)	牛/米 (宽度)	°F	°C	磅/平方英尺	千克/平方米
Dura	950	13864	请参阅前表中的产品注释。		0.73	3.56

<sup>a</sup> 链轮中心距为 3 英寸 (76 毫米)；对于负载超过传送带强度 50% 的应用，使用堆叠式链轮；如需在高于  $170^{\circ}\text{F}$  ( $77^{\circ}\text{C}$ ) 的温度条件下持续使用，请联系英特乐客户服务部以了解实际的传送带拉力。

## 8050 系列平板型耐高温抗重载 (HTL) E (7.0 毫米)

	英寸	毫米
节距	1.956	50
总体厚度	0.276	7.0
最小宽度	1	25
最大宽度	50	1270
最小背弯直径	6.0	152
最小链轮直径 (10T)	6.5	165
开孔面积 (无缝表面)	0%	
可用的拼接方法	待连接端、环形、金属扣	
可用颜色	原色	



### 产品备注

- 在设计设备或订购传送带之前，请与英特乐联系以了解传送带的精确尺寸和库存状态。
- 经过专门设计，适用于高温和/或重负荷应用。
- 要在低于 60°F (15°C) 的条件下连续使用，请与英特乐客户服务部联系以了解所需的最小链轮直径。
- 请参阅 [材料合规性](#) 以了解合规详情。

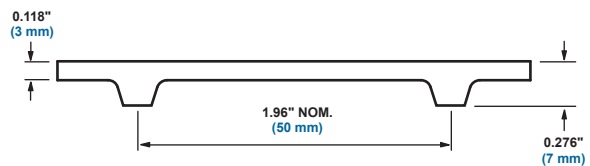

### 传送带数据

传送带材料	传送带最大拉力 <sup>a</sup>		温度范围 (持续) <sup>b</sup>		传送带重量	
	磅/英尺 (宽度)	牛/米 (宽度)	°F	°C	磅/平方英尺	千克/平方米
HTL	1056	15411	60 - 212	15 - 100	0.88	4.31

<sup>a</sup> 链轮中心距为 3 英寸 (76 毫米)；对于负载超过传送带最大拉力 50% 的应用，使用堆叠式链轮。如需在高于 170°F (77°C) 的温度条件下连续使用，请联系英特乐客户服务部以了解实际的传送带拉力。

<sup>b</sup> 在某些应用中，持续使用温度会超过 210°F (100°C)。



# 13 传送带

## 8050 系列平板型 XT (7.0 毫米)

	英寸	毫米
节距	1.956	50
总体厚度	0.276	7.0
最小宽度	1	25
最大宽度	42	1067
最小背弯直径	6.0	152
最小链轮直径 (10T)	6.5	165
开孔面积 (无缝表面)	0%	
可用的拼接方法	待连接端、环形、金属扣	
可用颜色	蓝色	

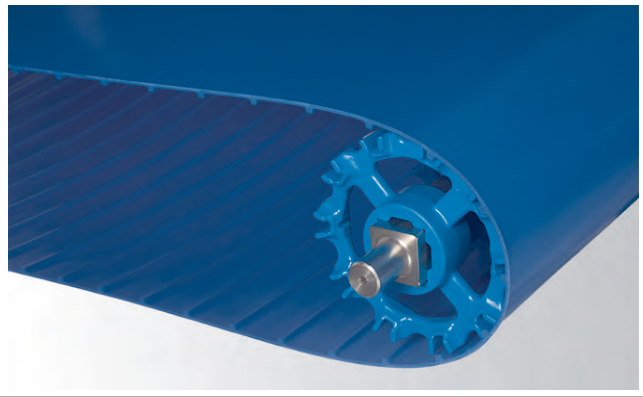

### 产品备注

- 在设计设备或订购传送带之前，请与英特乐联系以了解传送带的精确尺寸和库存状态。
- 专为在极端温度下使用而设计 — 极端高温或低温
- 请参阅 [材料合规性](#) 以了解合规详情。

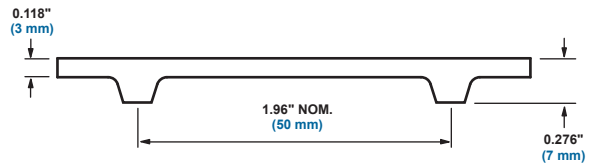

### 传送带数据

传送带材料	传送带最大拉力 <sup>a</sup>		温度范围 (连续)		传送带重量	
	磅/英尺 (宽度)	牛/米 (宽度)	°F	°C	磅/平方英尺	千克/平方米
XT	800	11675	-4 - 170	-20 - 77	0.88	4.31

<sup>a</sup> 链轮中心距为 3 英寸 (76 毫米)；对于负载超过传送带最大拉力 60% 的应用，使用堆叠式链轮。如需在超过 100°F (38°C) 的条件下连续使用，请联系英特乐客户服务部以了解实际的传送带拉力。

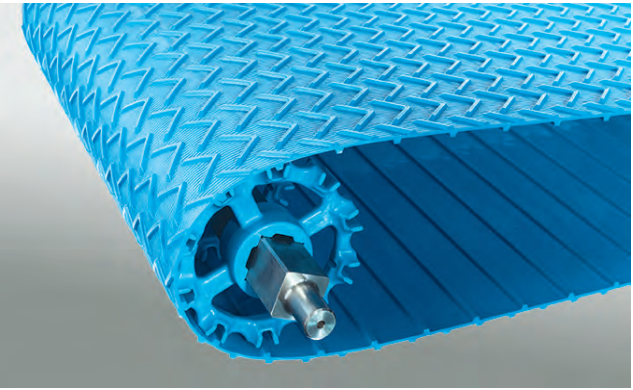
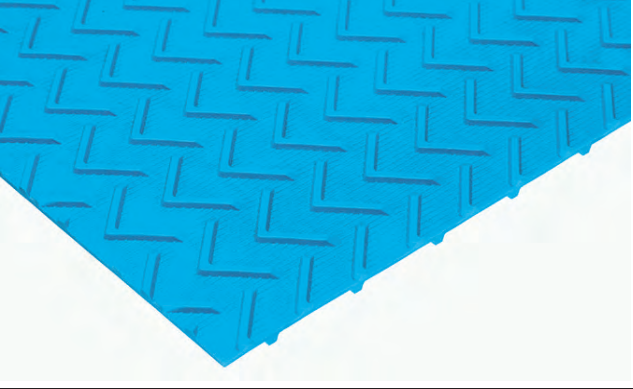
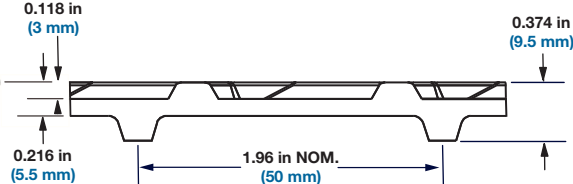

S8050 Ribbed V-Top™ E (9.5 mm)						
	英寸	毫米				
节距	1.956	50				
总体厚度	0.374	9.5				
最小宽度	2	51				
最大宽度	42	1067				
最小背弯直径	4.0	102				
最小链轮直径 (10T)	6.5	165				
开孔面积 (无缝表面)	0%					
可用的拼接方法	待连接端、环形、ThermoLace					
可用颜色	蓝色					
产品备注						
<ul style="list-style-type: none"> <li>在设计设备或订购传送带之前，请与英特乐联系以了解传送带的精确尺寸和库存状态。</li> <li>可在最多 30 度的斜面上批量传输产品，无需使用挡板。</li> <li>卸料时能改善产品的释放和清理。</li> <li>横穿铰链销杆的 ThermoLace 接头为平板型，最大可达 12 英寸（305 毫米）。</li> <li>横穿拼接部位的拼接接头为平板型，小于 1 英寸（25 毫米）。</li> <li>拼接操作需要热塑驱动传送带端口平整机和可用的英特乐方形隔圈。</li> </ul> <p>请参阅 <a href="#">材料合规性</a> 以了解合规详情。</p>						
						
传送带数据						
传送带材料	传送带最大拉力 <sup>ab</sup>		温度范围 (连续)		传送带重量	
	磅/英尺 (宽度)	牛/米 (宽度)	°F	°C	磅/平方英尺	千克/平方米
聚氨酯	180	2627	20 - 140	-7 - 60	0.987	4.82
<p><sup>a</sup> 链轮中心距为 3 英寸（76 毫米）；对于重载应用，考虑使用堆叠式链轮以获得最佳运行性能；如需在高于 100°F (38°C) 的温度条件下持续使用，请联系英特乐客户服务部以了解实际的传送带拉力。</p> <p><sup>b</sup> 有关 ThermoLace HDE 特定的强度额定值，请参阅。</p>						

# 13 传送带

## 8050 系列平板型 E 聚氨酯 A23 (7.0 毫米)

	英寸	毫米
节距	1.956	50
总体厚度	0.276	7.0
最小宽度	1	25
最大宽度	72	1829
最小背弯直径	5.2	132
最小链轮直径 (8T)	5.2	132
开孔面积 (无缝表面)	0%	
可用的拼接方法	待连接端、ThermoLace HDE、环形、金属扣	
可用颜色	蓝色, 白色	



### 产品备注

- 在设计设备或订购传送带之前, 请与英特乐联系以了解传送带的精确尺寸和库存状态。
  - 经过专门的设计, 在易水解应用中具有出色表现。
  - 可配备挡板和侧板。
  - 在 14°F (-10°C) 至 212°F (100°C) 的温度范围内连续使用时, 具有以下例外情形:
    - 如果温度超过 140°F (60°C), 请联系英特乐客户服务部并提供应用信息。
    - 要在低于 14°F (-10°C) 的温度条件下连续使用, 请联系英特乐客户服务部以了解最小链轮直径。
- 请参阅 [材料合规性](#) 以了解合规详情。

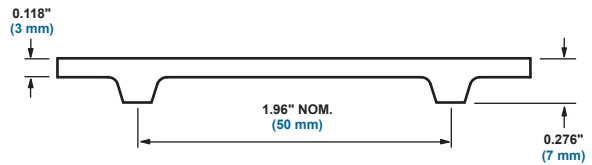
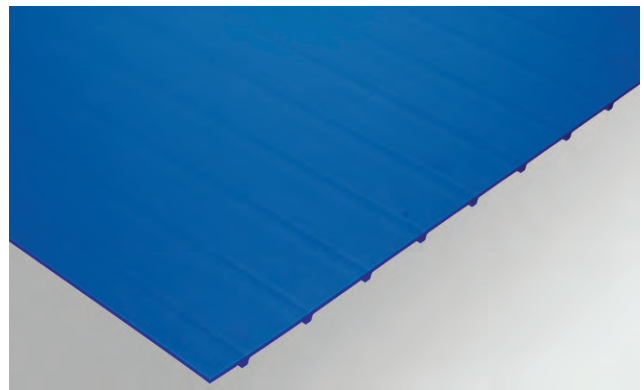

### 传送带数据

传送带材料	传送带最大拉力 <sup>a</sup>		温度范围 (连续)		传送带重量	
	磅/英尺 (宽度)	牛/米 (宽度)	°F	°C	磅/平方英尺	千克/平方米
PUR A23	540	7881	请参阅前表中的产品注释。		0.804	3.93

<sup>a</sup> 链轮中心距为 3 英寸 (76 毫米); 对于重载应用, 考虑使用堆叠式链轮以获得最佳运行性能; 如需在 100°F (38°C) 以上的温度下持续使用, 请咨询英特乐客户服务部以了解传送带的实际拉力。

## 8126 系列平板型 (6.0 毫米)

	英寸	毫米
节距	1.004	26
总体厚度	0.236	6.0
最小宽度	10	254
最大宽度	24	610
最小背弯直径	4.0	102
最小链轮直径 (12T)	4.0	102
开孔面积 (无缝表面)	0%	
可用的拼接方法	待连接端、环形	
可用颜色	蓝色	

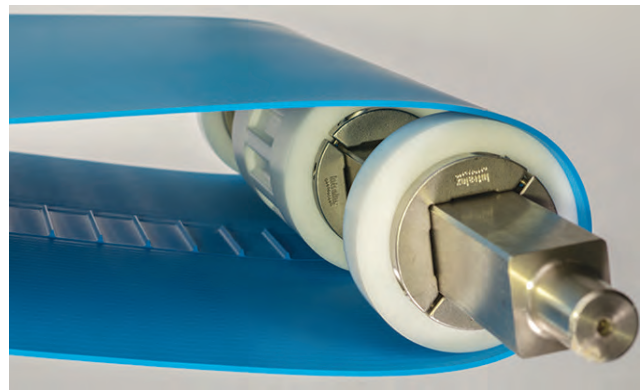

### 产品备注

- 在设计设备或订购传送带之前，请与英特乐联系以了解传送带的精确尺寸和库存状态。
- 专门设计的哑光表面经过优化，有利于高效释放产品并便于清洁。
- 为利用无张紧力热塑驱动解决方案对某些高张紧力槽型输送机进行改造而设计；详情请咨询英特乐客户服务部。
- 适合与 8126 系列特定驱动和从动部件配合使用。
- 驱动杆宽度为 2.4 英寸 (62 毫米)。
- 请参阅 [材料合规性](#) 以了解合规详情。

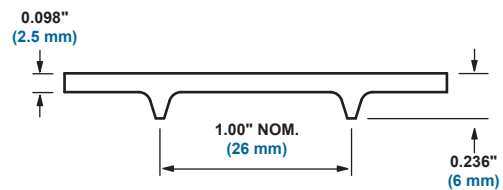
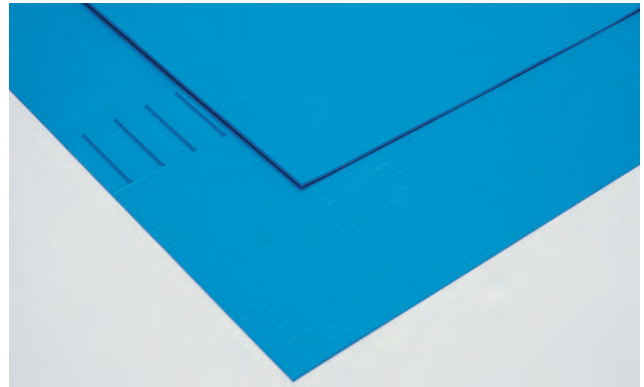

### 传送带数据

传送带材料	传送带最大拉力		温度范围 (连续)		传送带重量	
	磅	N	°F	°C	磅/平方英尺	千克/平方米
聚氨酯	120	534	20 - 140	-7 - 60	0.62	3.04

# 13 传送带

## 8140 系列单排凸齿平板型 E 聚氨酯 A23 (10.5 毫米)

	英寸	毫米
节距	1.555	39.5
总体厚度	0.413	10.5
最小宽度	5	127
最大宽度	36	914
最小背弯直径	4	102
最小链轮直径 (8T)	4	102
开孔面积 (无缝表面)	0%	
可用的拼接方法	待连接端、环形、金属扣、ThermoLace HDE	
可用颜色	蓝色, 白色	



### 产品备注

- 在设计设备或订购传送带之前, 请与英特乐联系以了解传送带的精确尺寸和库存状态。
- 专门设计的哑光表面经过优化, 有利于高效释放产品并便于清洁。
- 经过专门的设计, 在易水解应用中具有出色表现。
- 适合与 8140 系列特定驱动和从动端部件配合使用。
- 驱动凸齿宽度为 3.2 英寸 (82 毫米)。
- 模数 95.06 MPa
- 可选配挡板、侧板和 V 型导边。
- 在 14°F (-10°C) 至 212°F (100°C) 的温度范围内连续使用时, 具有以下例外情形:
  - 如果温度超过 212°F (100°C), 请联系英特乐客户服务部并提供应用信息。
  - 要在低于 14°F (-10°C) 的温度条件下连续使用, 请联系英特乐客户服务部以了解最小链轮直径。
- 请参阅 [材料合规性](#) 以了解合规详情。

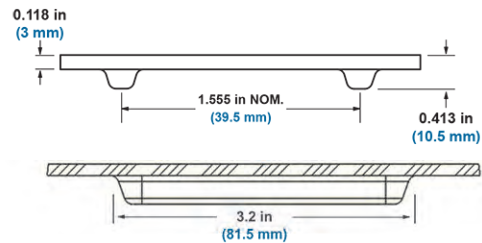
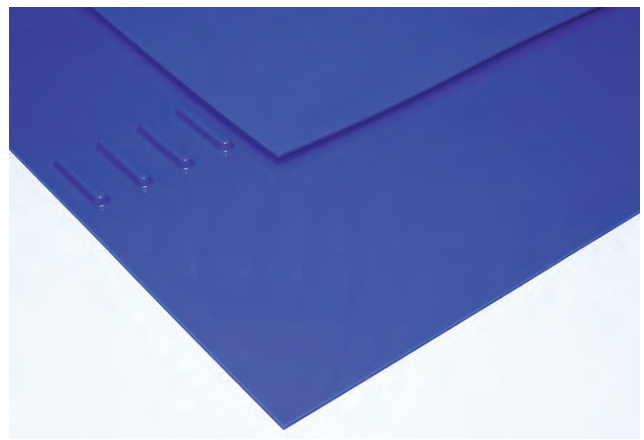

### 传送带数据

传送带材料	拼接方法	传送带最大拉力 <sup>abc</sup>				温度范围 (连续)		传送带重量	
		磅/英尺 (宽度)	牛/米 (宽度)	磅	N	°F	°C	英制	公制
PUR A23	非 HDE	480 (最大 18 英寸)	7000 (最大 457 毫米)	720 (18 英寸 - 36 英寸)	3200 (457 毫米 - 914 毫米)	°F	°C	英制	公制
	ThermoLace HDE	270 (最大 32 英寸)	3940 (最大 813 毫米)	720 (32 英寸 - 36 英寸)	3200 (813 毫米 - 914 毫米)				

<sup>a</sup> 如需在超过 100°F (38°C) 的条件下连续使用, 请与英特乐客户服务部联系以了解传送带的实际拉力。

<sup>b</sup> 在定位块位置正确的前提下。

<sup>c</sup> 有关 ThermoLace HDE 特定的强度额定值, 请参阅 [带重载边缘模块的 8140 系列单排凸齿 ThermoLace 拼接](#)。



## 8140 系列单排凸齿嵌入菱形型聚氨酯 E (11.5 毫米)

	英寸	毫米
节距	1.562	39.7
总体厚度	0.453	11.5
最小宽度	5	127
最大宽度	36	914
最小背弯直径	5	127
最小链轮直径 (8T)	5	127
开孔面积 (无缝表面)	0%	
可用的拼接方法	待连接端、环形、金属扣、ThermoLace HDE	
可用颜色	蓝色	

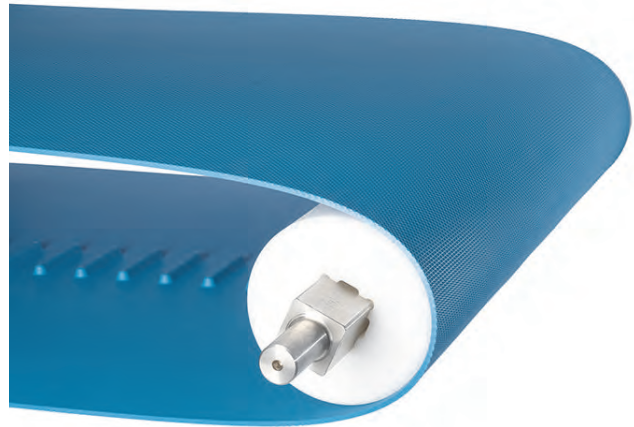

## 产品备注

- 在设计设备或订购传送带之前，请与英特乐联系以了解传送带的精确尺寸和库存状态。
- 具有成熟可靠的嵌入菱形型轮廓，可在产品释放要求超过平板型特性的应用中提供出色的释放特性。
- 适合与 8140 系列特定驱动和进料端部件配合使用
- 驱动凸条宽度为 3.2 英寸 (82 毫米)
- 模数 78.5 MPa
- 可配备挡板、侧板和 V 型导边
- 如果 ThermoLace HDE 是所选的拼接方法，那么传送带覆盖层厚度为 4 毫米。8140 系列 ThermoLace 传送带覆盖层厚度为 3 毫米。由于厚度差异，这将产生一个阶梯。
- ThermoLace HDE 是位于铰链销杆两侧的平板型传送带。
- 在 40°F (5°C) 至 140°F (60°C) 的温度范围内连续使用时，具有以下例外情形：  
如果温度超过 100°F (37°C)，请联系英特乐客户服务部并提供应用信息。
- 请参阅 材料合规性 以了解合规详情。

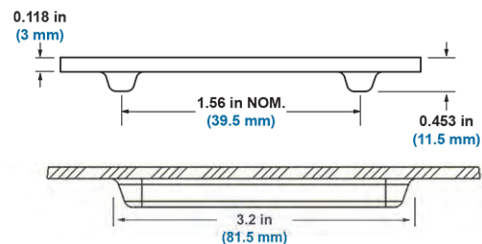
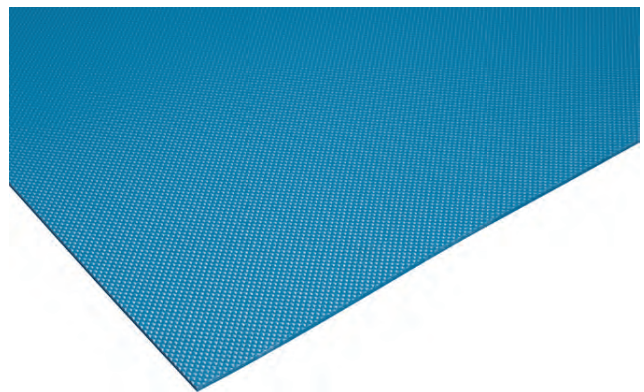

## 传送带数据

		传送带最大拉力 <sup>def</sup>				温度范围 (连续)		传送带重量	
传送带材料	拼接方法	磅/英尺 (宽度)	牛/米 (宽度)	磅	N	°F	°C	英制	公制
PUR A23	非 HDE	400 (最大 18 英寸)	5,800 (最大 457 毫米)	600 (18 英寸 - 36 英寸)	2660 (457 毫米 - 914 毫米)			英制	公制
	ThermoLace HDE	200 (最大 36 英寸)	2900 (最大 913 毫米)	—	—				

<sup>d</sup> 如需在超过 100°F (38°C) 的条件下连续使用，请与英特乐客户服务部联系以了解传送带的实际拉力。

<sup>e</sup> 在定位块位置正确的前提下。

<sup>f</sup> 有关 ThermoLace HDE 特定的强度额定值，请参阅带重载边缘模块的 8140 系列单排凸齿 ThermoLace 拼接。

# 13 传送带

## 8140 系列单排凸齿平板型 E Dura (10.5 毫米)

	英寸	毫米
节距	1.555	39.5
总体厚度	0.413	10.5
最小宽度	5	127
最大宽度	36	914
最小背弯直径	6	153
最小链轮直径 (12T)	6	153
开孔面积 (无缝表面)	0%	
可用的拼接方法	待连接端、环形、金属扣、ThermoLace HDE	
可用颜色	蓝色	



### 产品备注

- 在设计设备或订购传送带之前，请与英特乐联系以了解传送带的精确尺寸和库存状态。
- 专为高温和低温环境下的重负荷应用而设计
- 拥有出色的耐冲击性
- 适合与 8140 系列特定驱动和进料端部件配合使用
- 驱动凸条宽度为 3.2 英寸 (82 毫米)
- 模数 179 MPa
- 可提供挡板
- 可在  $-4^{\circ}\text{F}$  ( $-20^{\circ}\text{C}$ ) 至  $140^{\circ}\text{F}$  ( $60^{\circ}\text{C}$ ) 的温度条件下持续使用，但有以下例外情况：
  - 对于高于  $140^{\circ}\text{F}$  ( $60^{\circ}\text{C}$ ) 的温度条件，请与客户服务部联系并提供应用信息。
  - 如需在低于  $-4^{\circ}\text{F}$  ( $-20^{\circ}\text{C}$ ) 的温度条件下持续使用，请与英特乐客户服务部联系以了解最小链轮直径。
- 请参阅 [材料合规性](#) 以了解合规详情。

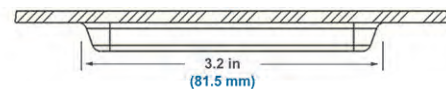
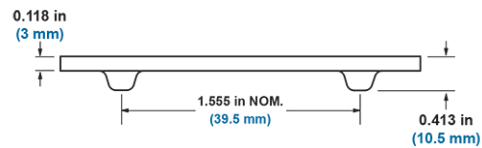

### 传送带数据

传送带材料	拼接方法	传送带最大拉力 <sup>gh</sup>				温度范围 (连续)		传送带重量	
		磅/英尺 (宽度)	牛/米 (宽度)	磅	N	°F	°C	英制	公制
PUR A23	非 HDE	800 (最大 18 英寸)	11600 (最大 457 毫米)	1,200 (18 英寸 - 36 英寸)	5300 (457 毫米 - 914 毫米)	°F	°C	英制	公制
	ThermoLace HDE	400 (最大 36 英寸)	5,800 (最大 914 毫米)	—	—				

<sup>g</sup> 如需在超过  $100^{\circ}\text{F}$  ( $38^{\circ}\text{C}$ ) 的条件下连续使用，请与英特乐客户服务部联系以了解传送带的实际拉力。

<sup>h</sup> 在定位块位置正确的前提下。

<sup>i</sup> 有关 ThermoLace HDE 特定的强度额定值，请参阅 [带重载边缘模块的 8140 系列单排凸齿 ThermoLace 拼接](#)。

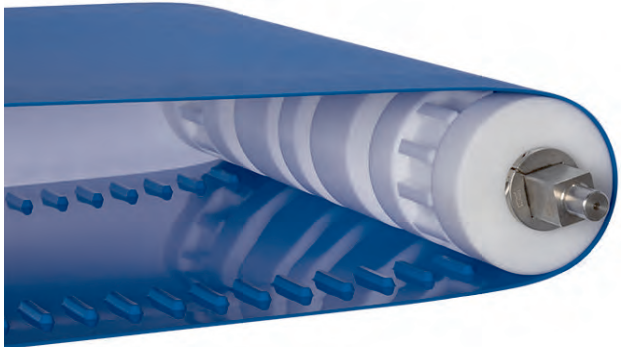
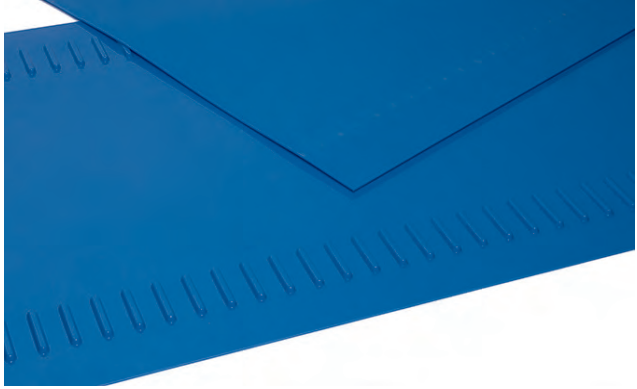
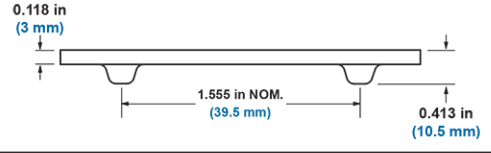
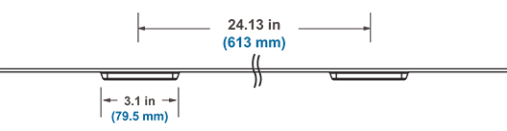

8140 系列双排凸齿平板型 E 聚氨酯 A23 (10.5 毫米)			
	英寸	毫米	
节距	1.555	39.5	
总体厚度	0.413	10.5	
最小宽度	30	762	
最大宽度	60	1524	
最小背弯直径	4	102	
最小链轮直径 (8T)	4	102	
开孔面积 (无缝表面)	0%		
可用的拼接方法	待连接端、环形、金属扣、ThermoLace HDE		
可用颜色	蓝色, 白色		
产品备注			
<ul style="list-style-type: none"> <li>• 在设计设备或订购传送带之前, 请与英特乐联系以了解传送带的精确尺寸和库存状态。</li> <li>• 专门设计的哑光表面经过优化, 有利于高效释放产品并便于清洁。</li> <li>• 经过专门的设计, 在易水解应用中具有出色表现</li> <li>• 适合与 8140 系列特定驱动和进料端部件配合使用</li> <li>• 驱动凸条宽度为 3.2 英寸 (82 毫米)</li> <li>• 模数 95.06 MPa</li> <li>• 可提供挡板和 V 型导边</li> <li>• 在 14°F (-10°C) 至 212°F (100°C) 的温度范围内连续使用时, 具有以下例外情形:                             <ul style="list-style-type: none"> <li>- 如果温度超过 212°F (100°C), 请联系英特乐客户服务部并提供应用信息。</li> <li>- 要在低于 14°F (-10°C) 的温度条件下连续使用, 请联系英特乐客户服务部以了解最小链轮直径。</li> </ul> </li> <li>• 请参阅 <a href="#">材料合规性</a> 以了解合规详情。</li> </ul>			
			
			

传送带数据							
传送带材料	拼接方法	传送带最大拉力 <sup>k</sup>		温度范围 (连续)		传送带重量	
		磅/英尺 (宽度)	牛/米 (宽度)	°F	°C	英制	公制
PUR A23	非 HDE	480	7000	请参见前表中的产品注释。		0.730 磅/平方英尺 + 0.113 磅/英尺	3.56 千克/平方米 + 0.167 千克/米
	ThermoLace HDE	270	3940				

<sup>j</sup> 如需在超过 100°F (38°C) 的条件下连续使用, 请与英特乐客户服务部联系以了解传送带的实际拉力。

<sup>k</sup> 在定位块位置正确的前提下。

<sup>l</sup> 有关 ThermoLace HDE 特定的强度额定值, 请参见[带重载边缘模块的 8140 系列双排凸齿 ThermoLace 拼接](#)。

# 13 传送带

## 8140 系列双排凸齿嵌入菱形型 E 聚氨酯 (11.5 毫米)

	英寸	毫米
节距	1.555	39.675
总体厚度	0.453	11.5
最小宽度	30	762
最大宽度	60	1524
最小背弯直径	5	127
最小链轮直径 (8T)	5	127
开孔面积 (无缝表面)	0%	
可用的拼接方法	待连接端、环形、金属扣、ThermoLace HDE	
可用颜色	蓝色	



### 产品备注

- 在设计设备或订购传送带之前，请与英特乐联系以了解传送带的精确尺寸和库存状态。
- 具有成熟可靠的嵌入菱形型轮廓，可在产品释放要求超过平板型特性的应用中提供出色的释放特性。
- 适合与 8140 系列特定驱动和进料端部件配合使用
- 驱动凸条宽度为 3.2 英寸 (82 毫米)
- 模数 78.5 MPa
- 可配备挡板、侧板和 V 型导边
- 如果 ThermoLace HDE 是所选的拼接方法，那么传送带覆盖层厚度为 4 毫米。8140 系列 ThermoLace 传送带覆盖层厚度为 3 毫米。由于厚度差异，这将产生一个阶梯。
- ThermoLace HDE 是位于铰链销杆两侧的平板型传送带。
- 在 40°F (5°C) 至 140°F (60°C) 的温度范围内连续使用时，具有以下例外情形：  
如果温度超过 100°F (37°C)，请联系英特乐客户服务部并提供应用信息。
- 请参阅 [材料合规性](#) 以了解合规详情。

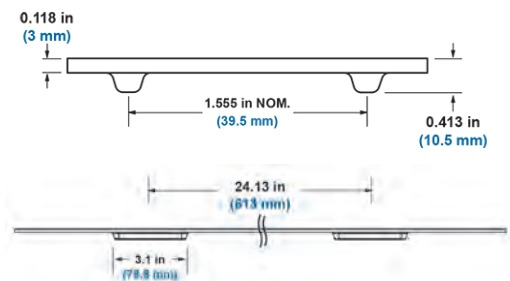
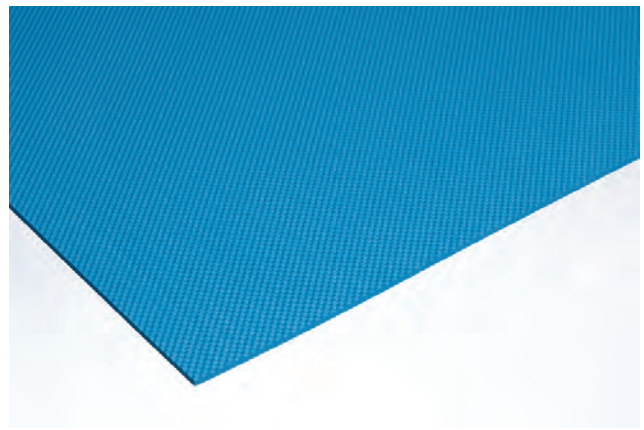

### 传送带数据

传送带材料	拼接方法	传送带最大拉力 <sup>mno</sup>		温度范围 (连续)		传送带重量	
		磅/英尺 (宽度)	牛/米 (宽度)	°F	°C	英制	公制
PUR A23	非 HDE	400	5,800	°F	°C	0.730 磅/平方英尺 + 0.113 磅/英尺	3.56 千克/平方米 + 0.167 千克/米
	ThermoLace HDE	200	2900				
				请参阅前表中的产品注释。			

<sup>m</sup> 如需在超过 100°F (38°C) 的条件下连续使用，请与英特乐客户服务部联系以了解传送带的实际拉力。

<sup>n</sup> 在定位块位置正确的前提下。

<sup>o</sup> 有关 ThermoLace HDE 特定的强度额定值，请参阅 [带重载边缘模块的 8140 系列双排凸齿 ThermoLace 拼接](#)。

## 8140 系列双排凸齿平板型 E Dura (10.5 毫米)

	英寸	毫米
节距	1.555	39.5
总体厚度	0.413	10.5
最小宽度	30	762
最大宽度	60	1524
最小背弯直径	6	153
最小链轮直径 (12T)	6	153
开孔面积 (无缝表面)	0%	
可用的拼接方法	待连接端、环形、金属扣、ThermoLace HDE	
可用颜色	蓝色	

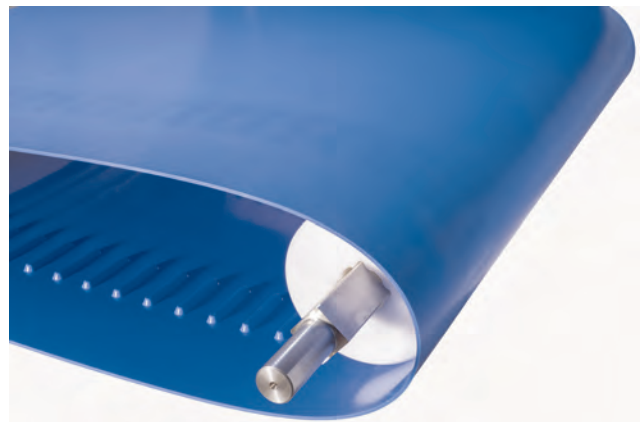

### 产品备注

- 在设计设备或订购传送带之前，请与英特乐联系以了解传送带的精确尺寸和库存状态。
- 专为高温和低温环境下的重负荷应用而设计
- 拥有出色的耐冲击性
- 适合与 8140 系列特定驱动和进料端部件配合使用
- 驱动凸条宽度为 3.2 英寸 (82 毫米)
- 模数 179 MPa
- 可提供挡板
- 可在  $-4^{\circ}\text{F}$  ( $-20^{\circ}\text{C}$ ) 至  $140^{\circ}\text{F}$  ( $60^{\circ}\text{C}$ ) 的温度条件下持续使用，但有以下例外情况：
  - 对于高于  $140^{\circ}\text{F}$  ( $60^{\circ}\text{C}$ ) 的温度条件，请与客户服务部联系并提供应用信息。
  - 如需在低于  $-4^{\circ}\text{F}$  ( $-20^{\circ}\text{C}$ ) 的温度条件下持续使用，请与英特乐客户服务部联系以了解最小链轮直径。
- 请参阅 [材料合规性](#) 以了解合规详情。

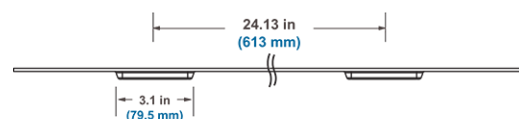
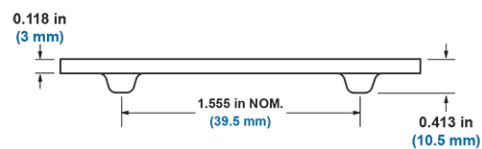

### 传送带数据

传送带材料	拼接方法	传送带最大拉力 <sup>DR</sup>		温度范围 (连续)		传送带重量	
		磅/英尺 (宽度)	牛/米 (宽度)	°F	°C	英制	公制
PUR A23	非 HDE	800	11600	°F	°C	0.730 磅/平方英尺 + 0.113 磅/英尺	3.56 千克/平方米 + 0.167 千克/米
	ThermoLace HDE	400	5,800				

<sup>D</sup> 如需在超过 100°F (38°C) 的条件下连续使用，请与英特乐客户服务部联系以了解传送带的实际拉力。

<sup>Q</sup> 在定位块位置正确的前提下。

<sup>r</sup> 有关 ThermoLace HDE 特定的强度额定值，请参阅 [带重载边缘模块的 8140 系列双排凸齿 ThermoLace 拼接](#)。



# 14 传送带加工

## 传送带连接选件

传送带端部根据选定的连接方法进行加工。

**待连接端：**订购待连接端，以便在安装时调整长度和现场拼接。

**环形传送带：**订购非现场拼接安装的环形传送带。

**ThermoLace HDE 端头：**订购 ThermoLace 端头，以便在清洁期间轻松拆卸传送带；各种 ThermoLace 侧板传送带都附带同步裙边机械紧固套件。

**金属扣端头：**订购金属扣端头，以便在清洁期间轻松拆卸传送带；各种金属扣侧板传送带都附带同步裙边机械紧固套件。

## 传送带连接考虑事项

选择传送带连接方法时，请考虑以下方面。

- 拼接的传送带接头能够提供最卫生的解决方案。
- 如果需要，英特尔技术人员可以在现场进行传送带拼接。
- 客户可以购买热塑驱动拼接器，只需接受简单的培训就会使用。
- 同步裙边机械紧固套件设计用于采用金属连接或 ThermoLace 拼接的传送带。

环形传送带连接	
传送带最大拉力	与传送带材料相同
传送带最小宽度	1 英寸 (25 毫米)
传送带最大宽度	72 英寸 (1829 毫米)
宽度增量	1/32 英寸 (0.79 毫米)
平边设计	拼接式
兼容传送带	全部系列
<ul style="list-style-type: none"><li>• 维修时需要拼接传送带；请参阅<a href="#">拼接设备</a>。</li><li>• 所有的待连接端和环形传送带都包含至少 6 英寸 (152 毫米) 的挡板间距，以便于拼接。</li><li>• 传送带宽度公差为 +/- 0.0625 英寸 (1.5875 毫米)。</li></ul>	



用于拼接的待连接端	
传送带最大拉力	与传送带材料相同
传送带最小宽度	1 英寸 (25 毫米)
传送带最大宽度	72 英寸 (1829 毫米)
宽度增量	1/32 英寸 (0.79 毫米)
平边设计	拼接式
兼容传送带	全部系列
<ul style="list-style-type: none"><li>• 维修时需要拼接传送带；请参阅<a href="#">拼接设备</a>。</li><li>• 传送带宽度公差为 ±0.0625 英寸 (±2 毫米)。</li></ul>	

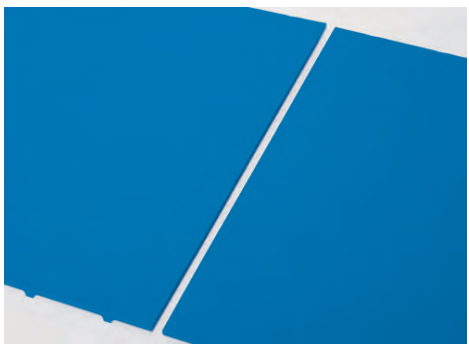

# 14 传送带加工

8026 系列聚氨酯 ThermoLace 拼接	
传送带最大拉力	200 磅/英尺宽度 (2919 牛/米宽度)
传送带最小宽度	4 英寸 (102 毫米)
传送带最大宽度	72 英寸 (1829 毫米)
宽度增量	0.5 英寸 (13 毫米)
销杆直径	0.100 英寸 (2.5 毫米)
销杆材料	蓝色乙缩醛
平边设计	包含销杆固定装置
兼容传送带	8026 系列聚氨酯
<ul style="list-style-type: none"> <li>• 拼接到其他传送带样式或穿孔型传送带时，ThermoLace 接头任何一侧的传送带均为平板型，厚度为 6 英寸 (150 毫米)。</li> <li>• 不推荐用于 5.3 毫米传送带</li> <li>• 宽度大于 24 英寸 (610 毫米) 的 ThermoLace 接头采用砌砖式拼接。</li> <li>• 8026 系列 ThermoLace 是获得专利的连接方法。</li> <li>• 各排挡板未焊接在砌砖式 ThermoLace 上。如果需要挡板，则必须将第一个挡板焊接在 ThermoLace (第四排或之后) 上。最后一个挡板不能落在传送带的最后三排上。</li> </ul>	



带重载边缘模块的 8050 系列 ThermoLace 拼接	
强度额定值 <sup>a</sup>	210 磅/英尺宽度 (3065 牛/米宽度) 聚氨酯 270 磅/英尺宽度 (3940 牛/米宽度) 聚氨酯 A23 475 磅/英尺宽度 (6932 牛/米宽度) Dura
传送带最小宽度	4 英寸 (102 毫米)
传送带最大宽度	72 英寸 (1829 毫米)
宽度增量	0.5 英寸 (12.7 毫米)
销杆直径	0.140 英寸 (3.6 毫米)
销杆材料	蓝色乙缩醛、白色乙缩醛、蓝色 PK
平边设计	重载边缘模块固定件
兼容传送带	聚氨酯、聚氨酯 A23、Dura
<ul style="list-style-type: none"> <li>• 带重载边缘模块 (HDE) 的 8050 系列 ThermoLace™ 是获得专利的拼接方法。</li> <li>• 边缘模块固定件的几何特征正在申请专利。销杆端部完全卡入端部链节中。这种设计可消除销杆移位的风险，避免出现干涉点。</li> <li>• ThermoLace HDE 设计用于对我们当前使用的 ThermoLace 进行更换，而不必对输送机框架进行任何更改。ThermoLace HDE 无法连接到采用旧设计的 ThermoLace。</li> <li>• 最小链轮直径为 8 齿或物料单上列出的最小直径上限值。</li> <li>• 查看链轮表，了解 ThermoLace 的兼容性。</li> <li>• 如需获取特定应用建议，请联系英特尔客户服务部。</li> </ul>	
<sup>a</sup> 拉力，单位为磅/1 英尺传送带宽度	





带重载边缘模块的 8140 系列单排凸齿 ThermoLace 拼接

强度等级	传送带宽度		传送带最大拉力 <sup>b</sup>	
	英寸	毫米	磅	N
	5	127	200	889
	6	152	240	1067
	7	178	280	1244
	8	203	320	1422
	9	229	360	1600
	10	254	400	1778
	11	279	440	1956
	12	305	480	2133
	13	330	520	2311
	14	356	560	2489
	15	381	600	2667
	16	406	640	2844
	17	432	680	3022
	≥ 18	≥ 457	720	3200
传送带最小宽度	5 英寸 (127 毫米)			
传送带最大宽度	36 英寸 (914.4 毫米)			
宽度增量	0.5 英寸 (12.7 毫米)			
销杆直径	0.140 英寸 (3.6 毫米)			
销杆材料	蓝色乙缩醛、白色乙缩醛、蓝色 PK			
平边设计	重载边缘模块固定件			
兼容传送带	聚氨酯、聚氨酯 A23			
可用的表面轮廓	平板型、微凸型、V 型表面、EDT (8026 系列、8050 系列)			
<ul style="list-style-type: none"> <li>带重载边缘模块 (HDE) 的 8140 系列单排凸齿 ThermoLace™ 是获得专利的拼接方法。</li> <li>边缘模块固定件的几何特征正在申请专利。销杆端部完全卡入端部链节中。这种设计可消除销杆移位的风险，避免出现干涉点。</li> <li>ThermoLace HDE 设计用于对我们当前使用的 ThermoLace 进行更换，而不必对输送机框架进行任何更改。ThermoLace HDE 无法连接到采用旧设计的 ThermoLace。</li> <li>在 <a href="#">传送带</a> 中找到 8140 系列双排凸齿传送带的数据库，了解每条传送带的最小链轮直径。</li> <li>如果使用固定侧护板，请联系英特乐技术服务小组 (TSG)，获取布置相关建议。</li> <li>查看链轮表，了解 ThermoLace 的兼容性。</li> <li>如需获取特定应用建议，请联系英特乐客户服务部。</li> </ul>				
<sup>b</sup> 额定值适用于聚氨酯 A23 材料。请联系英特乐技术服务小组 (TSG)，了解其他传送带材料相关信息。				



# 14 传送带加工

## 带重载边缘模块的 8140 系列双排凸齿 ThermoLace 拼接

强度等级	传送带宽度		传送带最大拉力 <sup>c</sup>	
	英寸	毫米	磅	N
	30	762	1200	5333
	31	787	1240	5511
	32	813	1280	5689
	33	838	1320	5867
	34	864	1360	6044
	35	889	1400	6222
	≥ 36	914	1440	6400
传送带最小宽度	30 英寸 (762 毫米)			
传送带最大宽度	60 英寸 (1524 毫米)			
宽度增量	0.5 英寸 (12.7 毫米)			
销杆直径	0.140 英寸 (3.6 毫米)			
销杆材料	蓝色乙缩醛、白色乙缩醛、蓝色 PK			
平边设计	重载边缘模块固定件			
兼容传送带	聚氨酯、聚氨酯 A23、Dura			
可用的表面轮廓	平板型、微凸型、V 型表面、EDT (8026 系列、8050 系列)			

- 带重载边缘模块 (HDE) 的 8140 系列双排凸齿 ThermoLace™ 是获得专利的拼接方法。
- 边缘模块固定件的几何特征正在申请专利。销杆端部完全卡入端部链节中。这种设计可消除销杆移位的风险，避免出现干涉点。
- ThermoLace HDE 设计用于对我们当前使用的 ThermoLace 进行更换，而不必对输送机框架进行任何更改。ThermoLace HDE 无法连接到采用旧设计的 ThermoLace。
- 在**传送带**中找到 8140 系列双排凸齿传送带的数据表，了解每条传送带的最小链轮直径。
- 如果使用固定侧护板，请联系英特乐技术服务小组 (TSG)，获取布置相关建议。
- 查看链轮表，了解 ThermoLace 的兼容性。
- 如需获取特定应用建议，请联系英特乐客户服务部。

<sup>c</sup> 额定值适用于聚氨酯 A23 材料。请联系英特乐技术服务小组 (TSG)，了解其他传送带材料相关信息。

## 金属扣连接

传送带最大拉力	300 磅/英尺宽度 (4378 牛/米宽度)
传送带最小宽度	6 英寸 (152 毫米)
传送带最大宽度	72 英寸 (1829 毫米)
宽度增量	1.0 英寸 (25 毫米)
销杆直径	0.08 英寸 (2 毫米)
销杆材料	棕色尼龙涂覆不锈钢无头铰链销杆
边缘设计	固定垫圈
兼容传送带	全部系列

- 夹具为 Flexco Ready Set 钉式 #62 不锈钢产品。
- 请联系英特乐客户服务部以了解备用垫圈、销杆或金属扣夹相关信息。

同步裙边机械紧固套件		
适用的侧板尺寸		套件组成
英寸	毫米	
1.0	25	包含两 (2) 个侧板拼接所需的组件
2.0	51	
2.3	58	
3.0	75	
4.0	100	
6.0	152	
每个拼接段都需要一个套件。		



## 传送带特点

对于特殊应用，可以使用具有合适特点的传送带。

- 穿孔型传送带适合卫生脱水应用。
- 槽沟型传送带适合某些槽型输送机应用。
- 驱动杆移除型传送带适合各种应用。请联系英特乐客户服务部以获得与特定应用相关的建议。

传送带穿孔型	
传送带最小宽度	4 英寸 (101.6 毫米)
传送带最大宽度	72 英寸 (1828.8 毫米)
穿孔尺寸	0.25 英寸 (6 毫米) 穿孔, 20% 开敞面积
兼容材料	聚氨酯 (有关在其他材料上打孔的信息, 请联系英特乐客户服务部。)
请联系英特乐客户服务部以了解可用的非均匀覆盖选择 (比如成排穿孔)。	

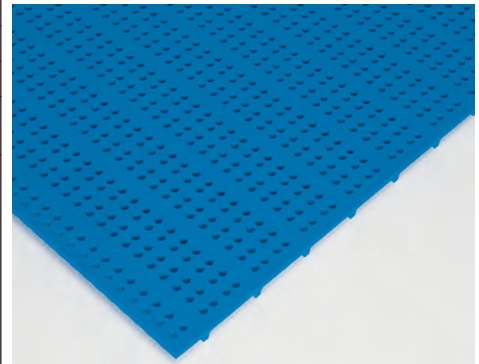

槽沟型	
传送带最小宽度	10 英寸 (254 毫米)
传送带最大宽度	72 英寸 (1829 毫米)
加工槽宽度	2 英寸 (50.8 毫米)
兼容系列	8026、8050 系列
<ul style="list-style-type: none"> <li>• 请联系英特乐客户服务部以获得与特定应用相关的建议。</li> <li>• 完全移除驱动杆以及:                             <ul style="list-style-type: none"> <li>- 0.020 英寸 (0.5 毫米) 传送带覆盖层 (8026 系列传送带)</li> <li>- 0.039 英寸 (1 毫米) 传送带覆盖层 (8050 系列传送带)</li> </ul> </li> <li>• 不要在槽沟处安装驱动链轮。</li> </ul>	



# 14 传送带加工

驱动杆移除型	
传送带最小宽度	10 英寸 (254 毫米)
传送带最大宽度	72 英寸 (1829 毫米)
加工槽宽度	不定
兼容系列	8026、8050 系列
<ul style="list-style-type: none"> <li>请联系英特乐客户服务部以获得与特定应用相关的建议。</li> <li>留下约 0.005 英寸 (0.127 毫米) 驱动杆和整个覆盖层厚度</li> <li>不要在驱动杆拆卸位置安装驱动链轮。</li> <li>按具体应用定制</li> </ul>	



## 传送带附件

### 挡板选择考虑事项

选择传送带挡板时，请考虑以下方面。

- 挡板和传送带的材料必须匹配。挡板和传送带样式可能不同。
- 大多数挡板的最大长度为 36 英寸 (914 毫米)。
  - 短头铲斗形挡板的最大长度为 32 英寸 (812 毫米)。
  - 低温应用、Dura 和聚氨酯材料的嵌入菱形铲斗形挡板的最大长度为 32 英寸 (812 毫米)。
- 挡板可以带有槽口；标准槽口为 2 英寸 (51 毫米)。
- 当传送带或挡板宽度超过 24 英寸 (610 毫米) 时，请联系英特乐客户服务部，获取基于设计和应用的中心槽建议。
- 从传送带侧边算起，挡板的最小推荐缩进是 1.25 英寸 (32 毫米)。
- 请联系英特乐客户服务部以了解挡板角撑相关信息。
- 带侧板的待连接端传送带需要在挡板之间留出 10 英寸 (254 毫米) 的空间，以便在现场拼接位置拼接传送带。

90 度挡板数据				
可选用挡板高度		可选用厚度	可选用材料	可选用颜色
英寸	毫米			
0.25 英寸至 6.0 英寸	6.35 毫米至 150 毫米	0.12 英寸 (3 毫米)	聚氨酯	蓝色
			聚氨酯	蓝色, 白色
		0.16 英寸 (4 毫米)	低温应用	蓝色
			Dura	蓝色
			EDT	蓝色
0.28 英寸 (7 毫米)	聚氨酯 A23	蓝色、白色 (8050 系列和 8140 系列)		
<ul style="list-style-type: none"> <li>• 可根据特定应用将挡板减少至任何所需高度 (最低 0.25 英寸)。</li> <li>• 8026 系列传送带的最小挡板间距是 2.0 英寸 (51 毫米)。</li> <li>• 8050 系列传送带的最小挡板间距是 1.9 英寸 (49 毫米)。</li> <li>• 8140 系列传送带的最小挡板间距是 3 英寸 (76 毫米) 或 2 列。</li> </ul>				

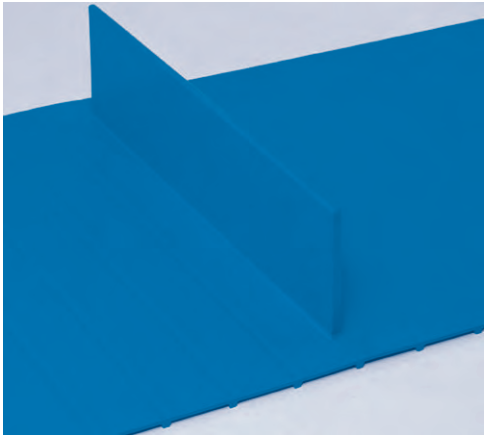

75 度挡板数据			
可选用挡板高度		可选用厚度	可选用材料
英寸	毫米		
3.0	75	0.16 英寸 (4 毫米), 0.28 英寸 (7 毫米)	聚氨酯, 低温应用, Dura, PUR A23
4.0	100		
5.0	125		
6.0	150		

- 光滑聚氨酯挡板分为蓝色和白色两种
- 光滑表面低温应用挡板、Dura 挡板和双面嵌入菱形聚氨酯挡板仅有蓝色一种
- 光滑表面聚氨酯 A23 挡板提供蓝色和白色两款, 适用于 8050 系列和 8140 系列
- 8026 系列传送带的最小挡板间距是 3.0 英寸 (76 毫米)。
- 8050 系列传送带的最小挡板间距是 3.9 英寸 (99 毫米)。
- 8140 系列传送带的最小挡板间距是 3 英寸 (76 毫米) 或 (2 列)。

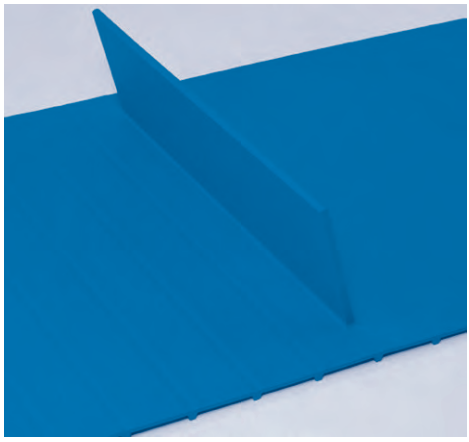

铲斗形挡板数据			
可选用挡板高度		可选用厚度	可选用材料
英寸	毫米		
3.0	75	0.16 英寸 (4 毫米), 0.28 英寸 (7 毫米)	聚氨酯, 低温应用, Dura, PUR A23
4.0	100		
5.0	125		
6.0	150		

- 光滑表面聚氨酯挡板分为蓝色和白色两种
- 光滑表面低温应用挡板、Dura 挡板和双面嵌入菱形聚氨酯挡板仅有蓝色一种
- 光滑表面聚氨酯 A23 挡板提供蓝色和白色两款, 适用于 8050 系列和 8140 系列
- 铲斗角度为 95-105 度。
- 8026 系列传送带的最小挡板间距是 3.0 英寸 (76 毫米)。
- 8050 系列传送带的最小挡板间距是 3.9 英寸 (99 毫米)。
- 8140 系列传送带的最小挡板间距是 3 英寸 (76 毫米) 或 (2 列)。

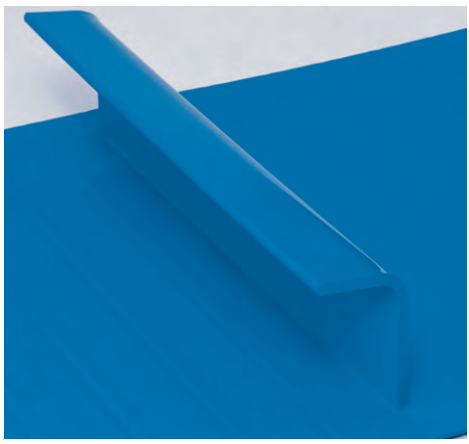

短头铲斗形挡板数据			
可选用挡板高度		可选用厚度	可选用材料
英寸	毫米		
3.0	75	0.16 英寸 (4 毫米), 0.28 英寸 (7 毫米)	聚氨酯, 低温应用, Dura, PUR A23
4.0	100		
5.0	125		
6.0	150		

- 光滑表面聚氨酯挡板分为蓝色和白色两种
- 光滑表面低温应用挡板、Dura 挡板和双面嵌入菱形聚氨酯挡板仅有蓝色一种
- 光滑表面聚氨酯 A23 挡板提供蓝色和白色两款, 适用于 8050 系列和 8140 系列
- 短头铲斗角度为 115-125 度。
- 8026 系列传送带的最小挡板间距是 3.0 英寸 (76 毫米)。
- 8050 系列传送带的最小挡板间距是 3.9 英寸 (99 毫米)。
- 8140 系列传送带的最小挡板间距是 3 英寸 (76 毫米) 或 (2 列)。

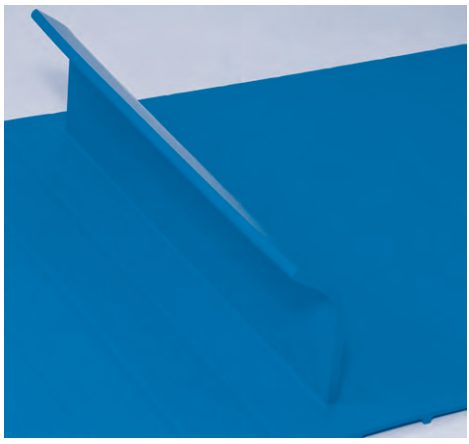

## 挡板角撑考虑事项

选择挡板角撑时, 请考虑以下方面。

- 挡板角撑用于增强挡板刚性, 适合在重载应用中使用。
- 请联系英特尔乐客户服务部以获得与特定应用相关的信息。

# 14 传送带加工

挡板角撑数据		
可选用的角撑高度/宽度	可选用厚度	可选用材料
高度和宽度基于挡板高度	0.28 英寸 (7 毫米)	聚氨酯、聚氨酯 A23、Dura
<ul style="list-style-type: none"> <li>仅适用于 8050 系列和 8140 系列传送带</li> <li>仅用于 7.0 英寸 (178 毫米) 或更宽的挡板</li> <li>挡板角撑数量和间距取决于挡板宽度</li> </ul>		

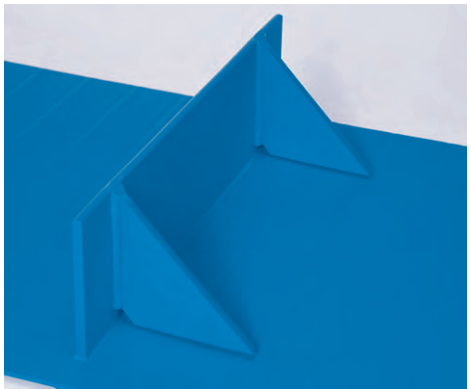

## 侧板选择考虑事项

选择侧板时，请考虑以下方面。

- 侧板材料必须与传送带和挡板的材料匹配。侧板和传送带样式可能会不同。
- 不论使用什么节距、高度和材料，侧板两侧均可光滑。
- 侧板单面嵌入菱形结构仅有 50 毫米节距蓝色聚氨酯材料。
- 推荐的侧板最小缩进是 1.25 英寸 (32 毫米)。
- 传送带最大宽度 42 英寸 (1067 毫米)，缩进 1.25 英寸 (32 毫米)。
- 25 毫米侧板节距对应 1.5 毫米厚材料，占用 0.968 英寸 (24.59 毫米) 宽度的空间。
- 40 毫米侧板节距对应 2 毫米厚材料，占用 1.52 英寸 (38.61 毫米) 宽度的空间。
- 50 毫米侧板节距对应 2 毫米厚材料，占用 1.752 英寸 (44.49 毫米) 宽度的空间。
- 与挡板之间的最小间隙是 0.2 英寸 (5 毫米 + 2 毫米)。
- 带有挡板的侧板传送带在挡板之间需要 10 英寸 (254 毫米) 的空间，以便进行现场拼接。

8050 系列同步裙边数据						
侧板节距	可选用的侧板高度		最小推荐链轮节圆直径		样式	可选用材料
	英寸	毫米	英寸	毫米		
25 毫米	1.0	25	4.0	102	光滑	聚氨酯
	2.0	50	4.0	102		
50 毫米	2.0	50	5.2	132	光滑	低温应用, PUR A23
			6.5	165	EDT	聚氨酯
	2.3	60	5.2	132	光滑	聚氨酯, 低温应用, PUR A23
			6.5	165	EDT	聚氨酯
	3.0	75	6.5	165	光滑	聚氨酯, 低温应用, PUR A23
					EDT	聚氨酯
	4.0	100	7.7	196	光滑	聚氨酯, 低温应用, PUR A23
					EDT	聚氨酯
6.0	150	10.3	262	光滑	聚氨酯, PUR A23	
				EDT	聚氨酯	

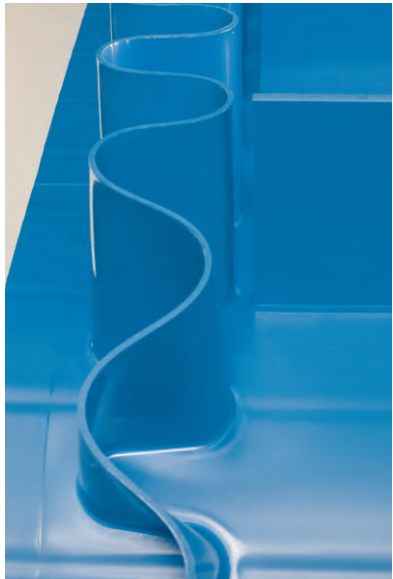

- 聚氨酯和聚氨酯 A23 侧板提供蓝色和白色款
- 单面嵌入菱形型侧板仅有 50 毫米节距蓝色聚氨酯材料；嵌入菱形型的表面朝向传送的产品
- 低温应用挡边仅有蓝色



8140 系列同步裙边数据						
侧板节距	可选用的侧板高度		最小推荐链轮节圆直径		可用的样式和材料	
	英寸	毫米	英寸	数	光滑 (聚氨酯 A23, 蓝色或白色)	EDT (聚氨酯, 仅蓝色)
40 毫米	2	50	4.0	8	✓	✓
	2.3	60	4.0	8	✓	✓
	3	75	5.0	10	✓	✓
	4	100	6.0	12	✓	✓
	6	150	9.0	18	—	✓



图例：✓ 表示可用性

## V 型导边选择考虑事项

选择 V 型导边时，请考虑以下方面。

- V 型导边可用于待连接端、环形和 ThermoLace HDE 传送带。
- 每排每延英尺的 V 型导边重量为 0.064 磅 (0.029 千克)。
- 如果每侧需要两 (2) 个以上的 V 型导边，请联系英特乐技术服务小组 (TSG) 以了解更多信息。



图 45: V 型导边标称几何形状

# 14 传送带加工

表 1.

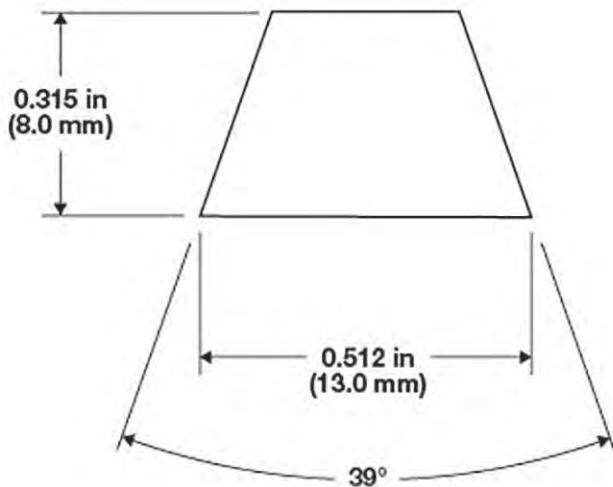

图 46: 一道 V 型导边的缩进



图 47: 两道 V 型导边的缩进

K13 V 型导边数据							
可选用材料	V 型导边尺寸	尺寸		最小推荐的链轮		样式	可用的传送带系列
		英寸 (BxHxT)	毫米 (BxHxT)	英寸	毫米		
聚氨酯 A23 (蓝色)	K13	0.512 x 0.315 x 0.276	13 x 8 x 7	4.0	102	固体	8140
聚氨酯 A23 (白色)	K13	0.512 x 0.315 x 0.276	13 x 8 x 7	6.0	152	固体	8140
聚氨酯 (蓝色)	K13	0.512 x 0.315 x 0.276	13 x 8 x 7	5.0	127	固体	8140

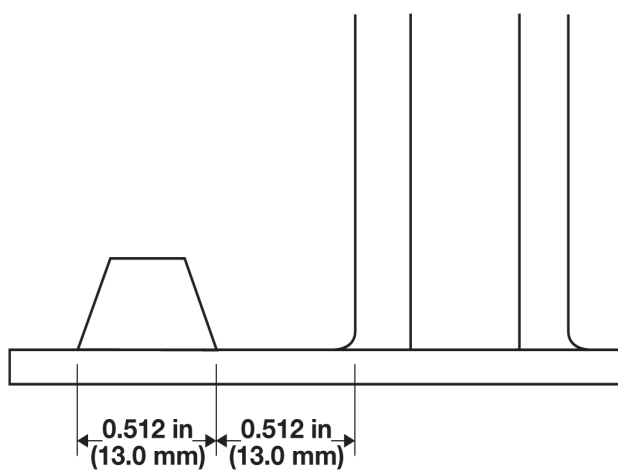
- 热塑驱动 V 型导边仅适用于 8140 系列传送带。
- 传送带侧边没有 V 型导边最小缩进; 可将其直接安装在侧边。
- V 型导边与任何其他传送带特点 (侧板、挡板或其他 V 型导边) 之间的最小间隙为 0.512 英寸 (13 毫米)。
- 从传送带侧边算起, 传送带一侧带两 (2) 道 V 型导边的最小侧板缩进为 2.048 英寸 (52 毫米)
- 所有缩进均从 V 型导边的外缘进行测量。
- 带 V 型导边、侧板或挡板的 8140 系列环形传送带的最小传送带长度为 80 个驱动凸齿或 10.37 英尺 (3.16 米)

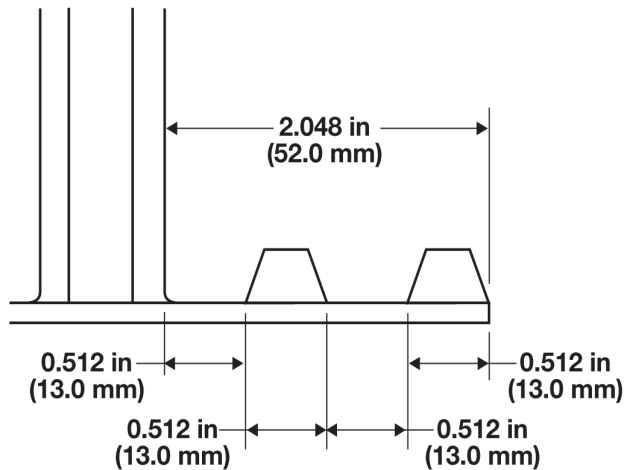
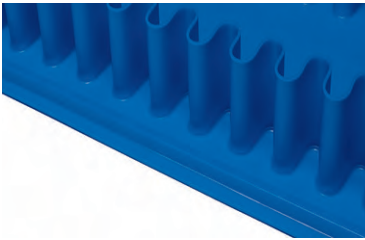

# 15 驱动端和从动端部件

## 驱动端选择考虑事项

- 可以选择预制的驱动解决方案，比如热塑驱动驱动部件，也可以利用单个驱动端部件设计出驱动端解决方案。
- 根据传送带节距以及输送机其他设计尺寸做出关于驱动端部件的决策。请参阅 [尺寸](#)。



图 48: 驱动端尺寸

## 轴

按需要选择圆轴或方轴来安装驱动端、从动端和返回道部件。英特乐可提供定制的方轴。英特乐不提供圆轴。

## 方轴选择考虑事项

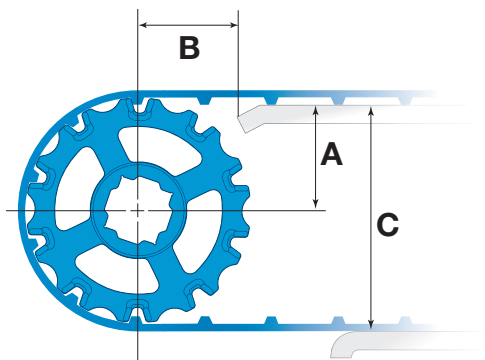
- 只能为 ThermoDrive（热塑驱动）传送带系统配备不锈钢轴。
- 热塑驱动链轮仅适用于 1 英寸、25 毫米、1.5 英寸、40 毫米、2.0 英寸、2.5 英寸和 60 毫米（方轴）孔径。
- 链轮隔圈、分瓣重型定位环或自调整定位环不需要定位环槽。

请联系英特乐客户服务部获取轴规格表或订购帮助。

## 定制轴加工

收到客户详述了规格的订单后，我们将轴原料切到合适长度，再对未经加工的轴精确校直。随后车削出轴承轴颈，切削出所需的所有定位环槽、键槽和倒角。发货之前会进行全面的质量检查。

如果齿轮箱为中空型，请在订购时告知英特乐客户服务部。



图 49: 轴部件

- A 总长
- B 轴承端轴颈
- C 方形段长度
- D 驱动端轴颈和键槽长度
- E 轴承轴颈直径
- F 驱动端轴颈直径
- G 定位环槽宽度
- H 链轮轮毂宽度
- I 定位环槽直径
- J 键槽长度

英特乐美国公司可供应的轴公差 <sup>a</sup>		
方形部分的尺寸	不锈钢 (303/304)	不锈钢 (316)
1.5 英寸	+0.000/-0.006	+0.000/-0.006
2.5 英寸	+0.000/-0.008	+0.000/-0.008

<sup>a</sup> 请联系英特乐客户服务部获取更大直径的或长度大于 12 英尺（3.6 米）的轴。

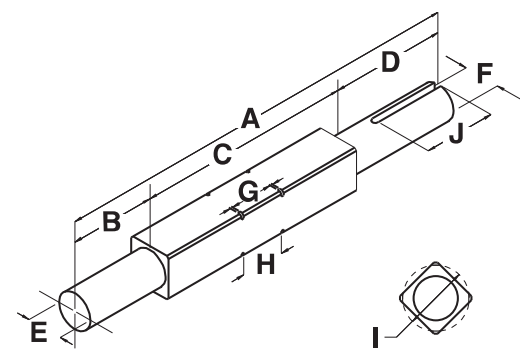
# 15 驱动端和从动端部件

英特乐欧洲公司可供应的轴 公差 <sup>a</sup>		
方形部分的尺寸	不锈钢 (303/304)	不锈钢 (316)
40 毫米	+0.000/-0.160	不适用

<sup>a</sup> 请联系英特乐客户服务部获取更大直径的或长度大于 3 米 (9.8 英尺) 的轴。

公差 <sup>a</sup>		
总长	轴颈直径	键槽宽度
< 48 ± 0.061 英寸 (< 1200 ± 0.8 毫米)	- 0.0005-0.003 英寸 (-0.0127-0.0762 毫米)	+ 0.003 英寸/- 0.000 英寸 (+ 0.08 毫米/- 0.00 毫米)
> 48 ± 0.0125 英寸 (< 1200 ± 1.2 毫米)	(øh7 vlgS.NEN-ISO 286-2)	

<sup>a</sup> 美国键槽适用于平行的方键 (ANSI B17.1 - 1967、R1973)。公制键槽适用于圆头嵌入式平键 (DIN 6885-A)。

表面光洁度	
轴颈	其它机加工表面
63 微英寸 (1.6 微米)	125 微英寸 (3.25 微米)

轴定位环槽和倒角尺寸			
轴尺寸	槽径	宽度	倒角
1.5 英寸	1.913 ± 0.005 英寸	0.086 + 0.004/- 0.000 英寸	2.022 ± 0.010 英寸
2.5 英寸	3.287 ± 0.005 英寸	0.120 + 0.004/- 0.000 英寸	3.436 ± 0.010 英寸
40 毫米	51 ± 0.1 毫米	2.5 + 0.15/- 0.00 毫米	54 ± 0.25 毫米

## 固定部件

### 选择考虑事项

固定部件可用于各种轴尺寸、传送带负载和卫生需求。

- 建议在重负荷应用中使用堆叠式链轮或全宽链轮。考虑将这些链轮与热塑驱动驱动部件组合在一起。
- 对于堆叠式链轮，利用重型定位环将最外侧链轮锁定到位。
- 对于间隔式链轮，考虑以下选项：
  - 在卫生应用中，使用链轮隔环和定位环的组合
  - 重型分瓣定位环
  - 不锈钢自调整定位环
  - 不锈钢圆形定位环；根据链轮轮毂宽度和间距选择轴槽位置

请咨询英特乐客户服务部以获取有关固定部件的建议。

### 链轮隔环

链轮隔环兼容最常用的间隔式链轮和支撑轮。链轮隔环不适用于 8126 系列传送带或中心距超过 3 英寸 (76 毫米) 的部件。

请联系英特乐客户服务部获取以下信息，以便计算您的具体应用所需的隔圈和分瓣重型定位环的数量。购买时提供安装说明。

- 传送带系列和宽度
- 需要挡板/侧板
- 传送带拼接方法
- 链轮/支撑轮选项
- 轴径
- 需要刮板

可探测乙缩醛链轮隔环数据					
标称链轮隔环宽度 (英寸)	标称链轮隔环宽度 (毫米)	可选用的内孔尺寸			
		美式尺寸		公制尺寸	
		圆孔 (英寸)	方孔 (英寸)	圆孔 (毫米)	方孔 (毫米)
1.0	25		1.5		40
1.5	38		1.5		40
2.0	51		1.5		40



## 不锈钢分瓣重型定位环

- 分瓣重型定位环适用于 1.5 英寸、2.5 英寸和 40 毫米的方轴。
- 该定位环采用 304 不锈钢制成。
- 这些定位环不需要为轴加工倒角，可以在现场随轴一起安装。
- 这些定位环可用于链轮上侧向负载较高的情况。
- 这些定位环不兼容带 1.5 英寸 (40 毫米) 方孔、节距直径为 3.2 英寸 (81 毫米) 的 8026 系列 EZ Clean 模制乙缩醛链轮。



图 50: 分瓣重型定位环

## 不锈钢自调整定位环

- 自调整定位环适用于 1.5 英寸、2.5 英寸、40 毫米和其他尺寸的方轴。轴边必须倒角。不需要机加工轴槽。
- 这些定位环是由耐腐蚀的 316 不锈钢制成。不仅获得了美国农业部的认可，而且荣获了相关专利。
- 定位环卡接在方轴上，即便是在已安装轴的情况下也可以卡接。定位环使用独特的定位螺丝固定到位，这些螺丝不会在运行期间掉落。
- 建议不要在侧向力较高的应用场合使用这些定位环。

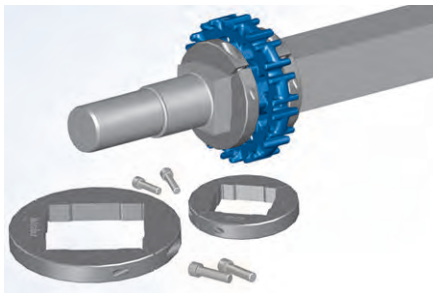
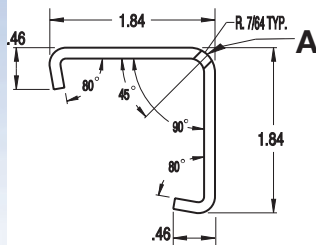
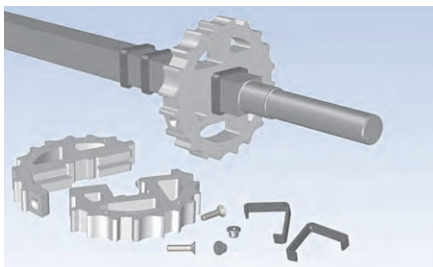

A 定制的定位螺丝完全插入，螺丝头先进

图 51: 自调整定位环

## 不锈钢定位环

英特乐提供不锈钢定位环，用于安装英特乐方轴。

- 这是 ANSI 3AMI 型定位环，符合 MIL SPEC R-2124B 标准。
- 定位环需要方轴具有轴槽和轴边倒角。
- 紧固件用于接合定位环端部。

# 15 驱动端和从动端部件

- 请参阅[驱动轴](#)中相关的轴槽和倒角信息。

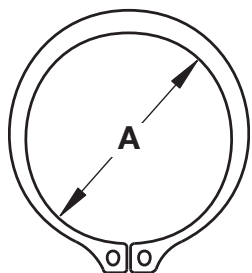

A 定位环槽直径  
图 52: 定位环槽直径



## 链轮数

### 8026 系列和 8050 系列链轮

#### 链轮选择考虑事项

- 所示的所有链轮均可从英特乐购买。
- 选择与传送带系列兼容的链轮系列。
- 选择与传送带最小链轮直径兼容的链轮尺寸。对于带有同步裙边的传送带，请根据侧板节距和高度选择链轮尺寸。请参见 8050 系列同步裙边数据。
- 设计驱动端时，应使链轮之间的中心距不超过 3 英寸（75 毫米）。
- 订购之前请联系英特乐客户服务部了解交货时间。
- 为注重卫生的应用选择 EZ Clean 型。

8026 和 8050 系列链轮数量参考					
8026 系列			8050 系列		
最小传送带宽度 <sup>a</sup>		每根轴的最小链轮数 <sup>b</sup>	最小传送带宽度 <sup>c</sup>		每根轴的最小链轮数 <sup>d</sup>
英寸	毫米		英寸	毫米	
1	25	1	1	25	1
2.9	74	2	3.7	94	2
6.9	175	3	7.2	183	3
9.9	251	4	10.2	259	4
12.9	328	5	13.2	335	5
15.9	404	6	16.2	411	6
18.9	480	7	19.2	488	7
21.9	556	8	22.2	564	8
24.9	632	9	25.2	640	9
27.9	709	10	28.2	716	10
30.9	785	11	31.2	792	11
33.9	861	12	34.2	869	12
36.9	937	13	37.2	945	13
39.9	1013	14	40.2	1021	14
42.9	1090	15	43.2	1097	15
45.9	1166	16	46.2	1173	16
48.9	1242	17	49.2	1250	17
51.9	1318	18	52.2	1326	18
54.9	1394	19	55.2	1402	19
57.9	1471	20	58.2	1478	20
60.9	1547	21	61.2	1554	21
63.9	1623	22	64.2	1631	22
66.9	1699	23	67.2	1707	23
69.9	1775	24	70.2	1783	24

<sup>a</sup> 使用最小传送带宽度（小于您的带宽）来确定所需的最小链轮数量。带宽增量为 0.03125 英寸（1 毫米）。

<sup>b</sup> 重负荷应用需要更多链轮。所有链轮都必须锁定到位。允许最大 +/- 0.125 英寸（3.0 毫米）的横向移动。

<sup>c</sup> 使用最小传送带宽度（小于您的带宽）来确定所需的最小链轮数量。带宽增量为 0.03125 英寸（0.79 毫米）。

<sup>d</sup> 重负荷应用需要更多链轮。所有链轮都必须锁定到位。允许最大 +/- 0.125 英寸（3.0 毫米）的横向移动。

# 15 驱动端和从动端部件

链轮间距与所用传送带强度之间的函数关系

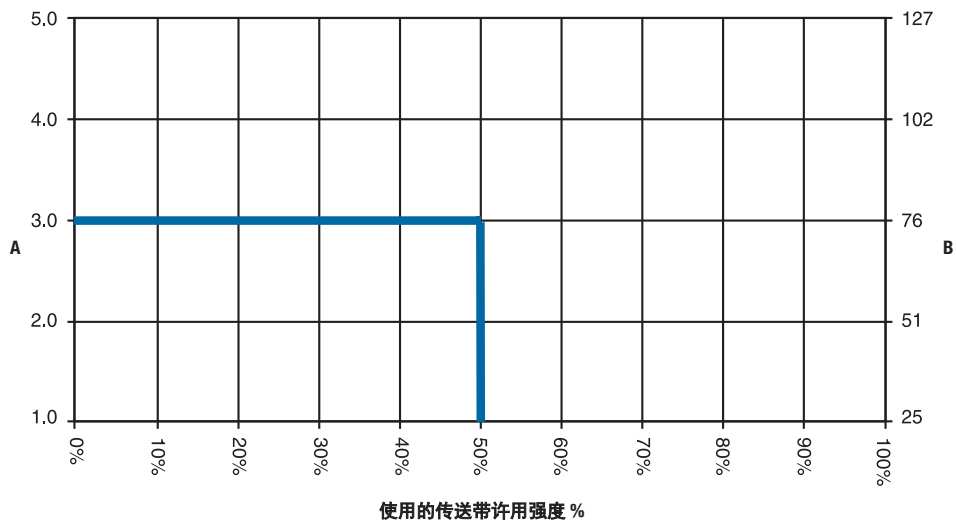

**A:** 最大链轮间距, 英寸

**B:** 最大链轮间距, 毫米

- 基于链轮最大中心距 3 英寸 (76 毫米)
- 适用于所有热塑驱动系列和样式
- 对于超出传送带额定拉力 50% 以上的应用, 请联系英特乐客户服务部。

S8026 EZ Clean Molded Acetal Sprocket Data

No. of Teeth	Nom. Pitch Dia. in	Nom. Pitch Dia. mm	Nom. Outer Dia. in	Nom. Outer Dia. mm	Nom. Hub Width in	Nom. Hub Width mm	Available Bore Sizes			
							U.S. Sizes		Metric Sizes	
							Round in	Square in	Round mm	Square mm
6 <sup>a, b</sup>	2.0	51	1.9	48	1.0 <sup>b</sup>	25 <sup>b</sup>	1		25	
10 <sup>c</sup>	3.2	81	3.2	81	1.0	25	1		25	
								1.5		40
12	3.9	99	3.8	97	1.0	25		1.5		40
20	6.4	163	6.4	162	1.0	25		1.5		40

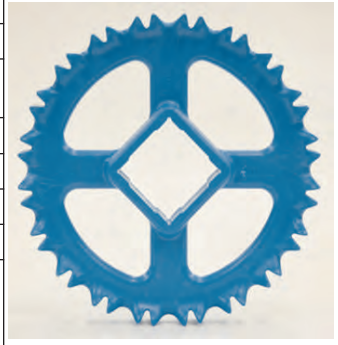

<sup>a</sup> Not compatible with ThermoLace

<sup>b</sup> Nominal tooth width is 1 in (25.4 mm); nominal hub width is 0.7 in (17.8 mm). ThermoDrive sprocket drawings can be found on the Intralox website for further reference.

<sup>c</sup> Not compatible with Stainless Steel Heavy-Duty Split Retainer Rings

8026 系列 EZ Clean 机加工乙缩醛链轮数据

齿数	标称节距直径英寸	标称节距直径毫米	标称外径英寸	标称外径毫米	标称轮毂宽度 (英寸)	标称轮毂宽度 (毫米)	可选用的内孔尺寸			
							美式尺寸		公制尺寸	
							圆孔 (英寸)	方孔 (英寸)	圆孔 (毫米)	方孔 (毫米)
8 <sup>a</sup>	2.5	64	2.5	64	1.0	25	1		25	

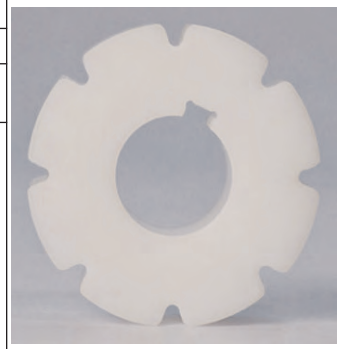

<sup>a</sup> 不兼容 ThermoLace

# 15 驱动端和从动端部件

8026 系列 EZ Clean 非拼接扣机加工乙缩醛链轮数据

齿数	标称节距直径 英寸	标称节距直径 (毫米)	标称外径 英寸	标称外径 (毫米)	标称轮毅宽度 (英寸)	标称轮毅宽度 (毫米)	可选用的内孔尺寸			
							美式尺寸		公制尺寸	
							圆孔 (英寸)	方孔 (英寸)	圆孔 (毫米)	方孔 (毫米)
20	6.4	163	6.4	162	1	25		1.5		40



8050 系列 EZ Clean 模制乙缩醛链轮数据

齿数	标称节距直径 英寸	标称节距直径 毫米	标称外径 英寸	标称外径 毫米	标称轮毅宽度 (英寸)	标称轮毅宽度 (毫米)	可选用的内孔尺寸			
							美式尺寸		公制尺寸	
							圆孔 (英寸)	方孔 (英寸)	圆孔 (毫米)	方孔 (毫米)
6	4.0	102	3.7	94	1.5	38		1.5		40
8	5.2	132	5.0	127	1.5	38		1.5		40
10	6.5	165	6.3	160	1.5	38		1.5		40
12	7.7	196	7.6	193	1.5	38		1.5		40



8050 系列原色乙缩醛耐堆积链轮数据<sup>a</sup>

齿数	标称节距直径 英寸	标称节距直径 毫米	标称外径 英寸	标称外径 毫米	标称轮毅宽度 (英寸)	标称轮毅宽度 (毫米)	可选用的内孔尺寸			
							美式		公制	
							圆孔 (英寸)	方孔 (英寸)	圆孔 (毫米)	方孔 (毫米)
10	6.5	165	6.3	160	1.50	38		1.5		40
								2.5		60
12	7.7	196	7.6	193	1.50	38		1.5		40
								2.5		60



<sup>a</sup> 关于交货时间, 请联系英特乐客户服务部。

8050 系列 EZ Clean 机加工乙缩醛链轮数据

齿数	标称节距直径 英寸	标称节距直径 毫米	标称外径 英寸	标称外径 毫米	标称轮毅宽度 (英寸)	标称轮毅宽度 (毫米)	可选用的内孔尺寸			
							美式尺寸		公制尺寸	
							圆孔 (英寸)	方孔 (英寸)	圆孔 (毫米)	方孔 (毫米)
10	6.5	165	6.3	160	1.0	25		2.0		
								2.5		
12	7.7	196	7.6	193	1.0	25		2.0		
								2.5		
16	10.3	262	10.1	255	1.0	25		1.5		40
								2.5		



# 15 驱动端和从动端部件

8050 系列 EZ Clean 机加工尼龙链轮数据										
齿数	标称节距直径 英寸	标称节距直径 毫米	标称外径 英寸	标称外径 毫米	标称轮毂 宽度 (英寸)	标称轮毂 宽度 (毫米)	可选用的内孔尺寸			
							美式尺寸		公制尺寸	
							圆孔 (英寸)	方孔 (英寸)	圆孔 (毫米)	方孔 (毫米)
10	6.5	165	6.3	160	1	25		1.5		40



8050 系列 EZ Clean 非拼接扣机加工乙缩醛链轮数据										
齿数	标称节距直径 英寸	标称节距直径 毫米	标称外径 英寸	标称外径 毫米	标称轮毂 宽度 (英寸)	标称轮毂 宽度 (毫米)	可选用的内孔尺寸			
							美式尺寸		公制尺寸	
							圆孔 (英寸)	方孔 (英寸)	圆孔 (毫米)	方孔 (毫米)
10	6.5	165	6.3	160	1	25		1.5		40
12	7.7	196	7.6	193	1	25		2.5		60



8050 系列分瓣链轮数据 <sup>a b</sup>										
齿数	标称节距直径 英寸	标称节距直径 毫米	标称外径 英寸	标称外径 毫米	标称轮毂 宽度 (英寸)	标称轮毂 宽度 (毫米)	可选用的内孔尺寸			
							美式尺寸		公制尺寸	
							圆孔 (英寸)	方孔 (英寸)	圆孔 (毫米)	方孔 (毫米)
8	5.2	132	5.0	127	1.0	25		1.5		40
10	6.5	165	6.3	160	1.0	25		1.5		40



<sup>a</sup> 可采用机加工原色乙缩醛或耐磨原色尼龙材质

<sup>b</sup> 链轮具有首选驱动方向；请查看轮体侧面箭头。

# 15 驱动端和从动端部件

全宽链轮 <sup>a</sup>							
可使用宽度	齿数	标称节距直径	标称外径	染料选项	轴承轴颈直径	齿轮箱轴颈直径	齿轮箱轴颈长度
10 英寸 (254 毫米)	10	6.5 英寸 (165 毫米)	6.3 英寸 (160 毫米)	带染料或无染料	长达 2 英寸 (+/-50 毫米)	长达 2 英寸 (+/-50 毫米)	长达 15 英寸 (381 毫米)
12 英寸 (305 毫米)							
16 英寸 (406 毫米)							
18 英寸 (457 毫米)							
20 英寸 (508 毫米)							
24 英寸 (610 毫米)							
30 英寸 (762 毫米)							
约 36 英寸 (914 毫米)							



**A:** 轴承轴颈

**B:** 齿轮箱轴颈

**C:** 齿轮箱轴颈长度

<sup>a</sup> 有关宽度的详细信息，请联系英特乐客户服务部。

## 8126 系列链轮和驱动端

8126 系列驱动端部件数量参考数据												
传送带宽度 (英寸)		2.5 英寸 (65 毫米) 宽凸缘支撑辊	2.5 英寸 (65 毫米) 宽支撑辊	1 英寸 (25 毫米) 宽支撑辊	6 英寸 (152 毫米) 宽尾辊轮	不锈钢分瓣重型定位环	部件间距 (边缘到边缘)		传送带边缘最小总间隙		轴方形段最小长度	
英寸	(毫米)	数量	数量	数量	数量	数量	英寸	(毫米)	英寸	(毫米)	英寸	(毫米)
10	254	0	2	0	1	2	0	0	0.25	7	12.25	311
11	279	0	2	0	1	6	1	25	0.25	7	14.25	362
12	305	0	2	0	1	6	1	25	0.25	7	14.25	362
13	330	0	2	0	1	6	1	25	0.25	7	14.25	362
14	356	0	2	0	1	6	1.5	38	0.25	7	15.25	387
15	381	0	2	0	1	6	2	51	0.25	7	16.25	413
16	406	0	2	2	1	6	0.75	19	0.25	7	17.25	438
17	432	0	2	2	1	6	1	25	0.25	7	18.25	464
18	457	0	2	2	1	10	1.25	32	0.25	7	19.25	489
19	483	0	2	2	1	10	1.5	38	0.25	7	20.25	514
20	508	0	2	2	1	10	1.75	44	0.25	7	21.25	540
21	533	0	2	2	1	10	2	51	0.25	7	22.25	565
22	559	0	2	2	1	10	2.25	57	0.25	7	23.25	591
23	584	0	4	0	1	10	1.75	44	0.25	7	24.25	616
24	610	0	4	0	1	10	2	51	0.25	7	25.25	641

# 15 驱动端和从动端部件

8126 系列机加工乙缩醛链轮数据 <sup>a</sup>										
齿数	标称节距直径 英寸	标称节距直径 (毫米)	标称外径 英寸	标称外径 (毫米)	标称轮毅宽度 (英寸)	标称轮毅宽度 (毫米)	可选用的内孔尺寸			
							美式尺寸		公制尺寸	
							圆孔 (英寸)	方孔 (英寸)	圆孔 (毫米)	方孔 (毫米)
12 <sup>b</sup>	3.9	99	3.9	99	6.0	152		1.5		40



<sup>a</sup> 关于交货时间, 请与客户服务部联系。  
<sup>b</sup> 不兼容 ThermoLace

## 8140 系列链轮

8140 系列原色乙缩醛无拼接扣链轮数据 <sup>a</sup>										
齿数	标称节距直径 英寸	标称节距直径 毫米	标称外径 英寸	标称外径 毫米	标称轮毅宽度 (英寸)	标称轮毅宽度 (毫米)	可选用的内孔尺寸			
							美式尺寸		公制尺寸	
							圆孔 (英寸)	方孔 (英寸)	圆孔 (毫米)	方孔 (毫米)
10	5.2	133	5.0	127	6.0	153		1.5		40
12	6.2	159	6.0	153	6.0	153		2.5		60
16	8.2	208	8.0	205	6.0	153		1.5		40
18	9.3	237	9.1	231	6.0	153		1.5		40
18	9.3	237	9.1	231	6.0	153		2.5		



<sup>a</sup> 不兼容 ThermoLace

8140 系列天然乙缩醛链轮数据 (ThermoLace HDE 兼容)										
齿数	标称节距直径 英寸	标称节距直径 毫米	标称外径 英寸	标称外径 毫米	标称轮毅宽度 (英寸)	标称轮毅宽度 (毫米)	可选用的内孔尺寸			
							美式尺寸		公制尺寸	
							圆孔 (英寸)	方孔 (英寸)	圆孔 (毫米)	方孔 (毫米)
10	5.2	133	5.0	127	6.0	153		1.5		40
12	6.2	159	6.0	153	6.0	153		1.5		40
12	6.2	159	6.0	153	6.0	153		2.5		60
16	8.2	208	8.0	205	6.0	153		1.5		40
18	9.3	237	9.1	231	6.0	153		1.5		40
18	9.3	237	9.1	231	6.0	153		2.5		60



## 定位块

英特乐提供各种适合安装在输送机驱动端的耐磨压板式定位块。所示的所有样式均可从英特乐购买。

- EZ Clean 通用型定位块最常用于平传送带和带挡板的传送带。
- EZ Clean D 形轴定位块仅适用于轻负荷应用中的平传送带。
- 仅 UHMW-PE 材质可选



# 15 驱动端和从动端部件

EZ Clean 定位块 (通用安装支架) 数据			
标称节距直径英寸	标称节距直径(毫米)	尺寸 (高 x 宽 x 深)	
		英寸	(毫米)
2.0	51	3.27 x 2.31 x 0.75	83 x 59 x 19
2.5	64		
3.2	81		
3.9	99	3.54 x 2.82 x 0.75	90 x 72 x 19
4.0	102		
5.2	132	3.56 x 3.04 x 0.75	90 x 77 x 19
6.4	163	3.68 x 3.29 x 0.75	93 x 84 x 19
6.5	165		
7.7	196	3.90 x 3.21 x 0.75	99 x 82 x 19



EZ Clean 定位块 (D 形轴安装支架) 数据 <sup>a</sup>			
标称节距直径英寸	标称节距直径毫米	尺寸 (高 x 宽 x 深)	
		英寸	毫米
2.0	51	3.46 x 2.31 x 0.75	88 x 59 x 19
2.5	64		
3.2	81		
3.9	99	3.71 x 2.82 x 0.75	94 x 72 x 19
4.0	102		
5.2	132	3.75 x 3.04 x 0.75	95 x 77 x 19
6.4	163	3.87 x 3.29 x 0.75	98 x 84 x 19
6.5	165		
7.7	196	3.71 x 3.15 x 0.75	94 x 80 x 19



<sup>a</sup> 仅适用于轻载应用。在使用此定位块之前，请咨询 TSG。

8026 系列定位块 (D 形轴安装支架) 安装尺寸								
链轮节距直径	5.3 毫米平板型		6 毫米平板型		6.3 毫米 EDT		7.4 毫米微凸型	
	A	B	A	B	A	B	A	B
3.2 英寸 (81 毫米)	3.350 英寸 (85.1 毫米)	0.252 英寸 (6.4 毫米)	3.378 英寸 (85.8 毫米)	0.260 英寸 (6.6 毫米)	3.394 英寸 (86.2 毫米)	0.260 英寸 (6.6 毫米)	3.437 英寸 (87.3 毫米)	0.276 英寸 (7 毫米)
3.9 英寸 (99 毫米)	3.659 英寸 (92.8 毫米)	0.059 英寸 (1.5 毫米)	3.681 英寸 (93.5 毫米)	0.067 英寸 (1.7 毫米)	3.691 英寸 (93.8 毫米)	0.071 英寸 (1.8 毫米)	3.740 英寸 (95 毫米)	0.083 英寸 (2.1 毫米)
6.4 英寸 (163 毫米)	4.898 英寸 (124.8 毫米)	0.394 英寸 (10 毫米)	4.922 英寸 (125.5 毫米)	0.404 英寸 (10.2 毫米)	4.953 英寸 (125.8 毫米)	0.406 英寸 (10.3 毫米)	4.996 英寸 (126.9 毫米)	0.417 英寸 (10.6 毫米)

8050 系列定位块 (D 形轴安装支架) 安装尺寸						
链轮节距直径	7 毫米平板型		7.5 毫米 EDT		8.0 毫米微凸型	
	A	B	A	B	A	B
4.0 英寸 (102 毫米)	3.642 英寸 (92.5 毫米)	0.055 英寸 (1.4 毫米)	3.661 英寸 (93 毫米)	0.063 英寸 (1.6 毫米)	3.681 英寸 (93.5 毫米)	0.067 英寸 (1.7 毫米)
5.2 英寸 (132 毫米)	4.270 英寸 (108.5 毫米)	0.224 英寸 (5.7 毫米)	4.291 英寸 (109 毫米)	0.228 英寸 (5.8 毫米)	4.311 英寸 (109.5 毫米)	0.236 in (6 mm)
6.5 英寸 (165 毫米)	4.902 英寸 (124.5 毫米)	0.394 英寸 (10 毫米)	4.921 英寸 (125 毫米)	0.398 英寸 (10.1 毫米)	4.902 英寸 (124.5 毫米)	0.402 英寸 (10.2 毫米)
7.7 英寸 (196 毫米)	5.287 英寸 (134.3 毫米)	0.906 英寸 (23 毫米)	5.307 英寸 (134.8 毫米)	0.917 英寸 (23.3 毫米)	5.323 英寸 (135.2 毫米)	0.929 英寸 (23.6 毫米)

注：给定的尺寸是指 165 度包角。确保传送带和定位块之间的间隙在 0.005-0.05 英寸 (0.13-1.25 毫米) 的可接受范围内。

# 15 驱动端和从动端部件

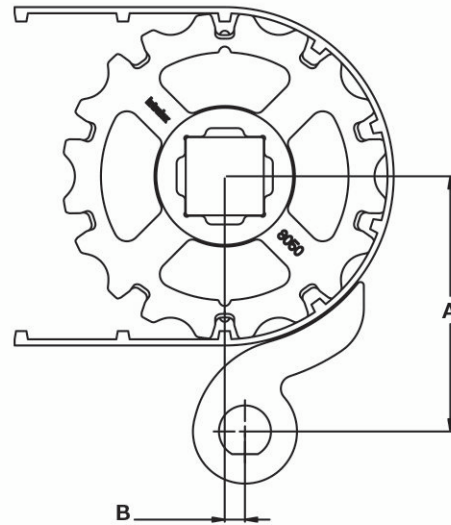
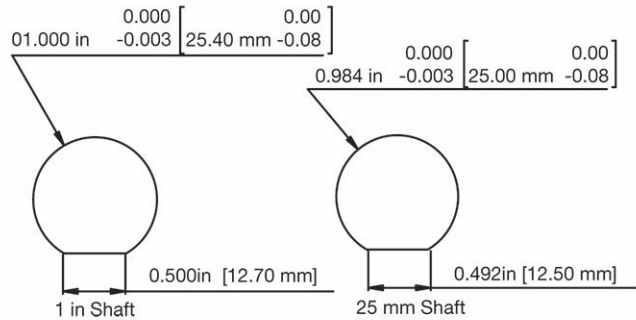

8026 系列定位块（通用安装支架）安装尺寸								
链轮节距直径	5.3 毫米平板型		6 毫米平板型		6.3 毫米 EDT		7.4 毫米微凸型	
	C	D	C	D	C	D	C	D
3.2 英寸 (81 毫米)	4.161 英寸 (105.7 毫米)	0.768 英寸 (19.5 毫米)	4.188 英寸 (106.4 毫米)	0.760 英寸 (19.3 毫米)	4.199 英寸 (106.7 毫米)	0.756 英寸 (19.2 毫米)	4.248 英寸 (107.9 毫米)	0.744 英寸 (18.9 毫米)
3.9 英寸 (99 毫米)	4.476 英寸 (113.7 毫米)	0.945 英寸 (24 毫米)	4.504 英寸 (114.4 毫米)	0.937 英寸 (23.8 毫米)	4.520 英寸 (114.8 毫米)	0.933 英寸 (23.7 毫米)	4.563 英寸 (115.9 毫米)	0.921 英寸 (23.4 毫米)
6.4 英寸 (163 毫米)	5.724 英寸 (145.4 毫米)	0.606 英寸 (15.4 毫米)	5.752 英寸 (146.1 毫米)	0.598 英寸 (15.2 毫米)	5.764 英寸 (146.4 毫米)	0.594 英寸 (15.1 毫米)	5.807 英寸 (147.5 毫米)	0.583 英寸 (14.8 毫米)

8050 系列定位块（通用安装支架）安装尺寸						
链轮节距直径	7.0 毫米平板型		7.5 毫米 EDT		8.0 毫米 NT	
	C	D	C	D	C	D
4.0 英寸 (102 毫米)	4.465 英寸 (113.4 毫米)	0.949 英寸 (24.1 毫米)	4.484 英寸 (113.9 毫米)	0.941 英寸 (23.9 毫米)	4.504 英寸 (114.4 毫米)	0.937 英寸 (23.8 毫米)
5.2 英寸 (132 毫米)	5.083 英寸 (129.1 毫米)	0.776 英寸 (19.7 毫米)	5.083 英寸 (129.1 毫米)	0.776 英寸 (19.7 毫米)	5.123 英寸 (130.1 毫米)	0.768 英寸 (19.5 毫米)
6.5 英寸 (165 毫米)	5.713 英寸 (145.1 毫米)	0.610 英寸 (15.5 毫米)	5.732 英寸 (145.6 毫米)	0.603 英寸 (15.3 毫米)	5.752 英寸 (146.1 毫米)	0.598 英寸 (15.2 毫米)
7.7 英寸 (196 毫米)	6.496 英寸 (165 毫米)	0.161 英寸 (4.1 毫米)	6.516 英寸 (165.5 毫米)	0.157 英寸 (4 毫米)	6.535 英寸 (166 毫米)	0.150 英寸 (3.8 毫米)

注：给定的尺寸是指 165 度包角。确保输送带和定位块之间的间隙在 0.005-0.05 英寸 (0.13-1.25 毫米) 的可接受范围内。

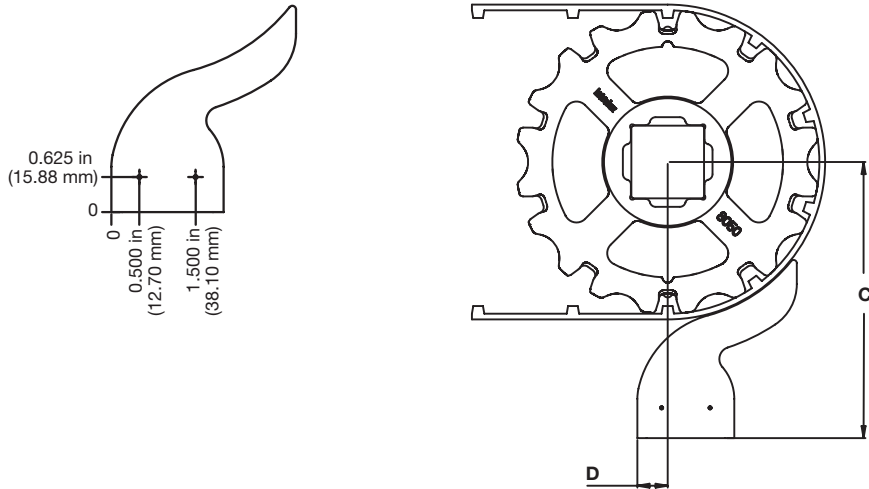

定位块数据			
标称节距直径英寸	标称节距直径毫米	尺寸 (高 x 宽 x 深)	
		英寸	毫米
2.0	51	3.25 x 2.5 x 1	83 x 64 x 25
2.5	64		
3.2	81		
3.9	99	3.75 x 3 x 1	95 x 76 x 25
4.0	102		
5.2	132	4 x 3.25 x 1	102 x 83 x 25
6.4	163	4 x 3.5 x 1	102 x 89 x 25
6.5	165		
10.3	262	4.5 x 4.2 x 1	114 x 107 x 25



8026 系列定位块安装尺寸								
链轮节距直径	5.3 毫米平板型		6 毫米平板型		6.3 毫米 EDT		7.4 毫米微凸型	
	C	D	C	D	C	D	C	D
3.2 英寸 (81 毫米)	3.960 英寸 (100.6 毫米)	0.768 英寸 (19.5 毫米)	3.988 英寸 (101.3 毫米)	0.760 英寸 (19.3 毫米)	4 英寸 (101.6 毫米)	0.756 英寸 (19.2 毫米)	4.047 英寸 (102.8 毫米)	0.744 英寸 (18.9 毫米)
3.9 英寸 (99 毫米)	4.587 英寸 (116.5 毫米)	0.965 英寸 (24.5 毫米)	4.614 英寸 (117.2 毫米)	0.957 英寸 (24.3 毫米)	4.626 英寸 (117.5 毫米)	0.953 英寸 (24.2 毫米)	4.673 英寸 (118.7 毫米)	0.941 英寸 (23.9 毫米)
6.4 英寸 (163 毫米)	5.917 英寸 (150.3 毫米)	0.626 英寸 (15.9 毫米)	5.949 英寸 (151.1 毫米)	0.618 英寸 (15.7 毫米)	5.961 英寸 (151.4 毫米)	0.618 英寸 (15.7 毫米)	6.004 英寸 (152.5 毫米)	0.606 英寸 (15.4 毫米)

8050 系列定位块安装尺寸						
链轮节距直径	7 毫米平板型		7.5 毫米 EDT		8 毫米微凸型	
	C	D	C	D	C	D
4.0 英寸 (102 毫米)	4.571 英寸 (116.1 毫米)	0.969 英寸 (24.6 毫米)	4.594 英寸 (116.7 毫米)	0.961 英寸 (24.4 毫米)	4.614 英寸 (117.2 毫米)	0.957 英寸 (24.3 毫米)
5.2 英寸 (132 毫米)	5.370 英寸 (136.4 毫米)	0.799 英寸 (20.3 毫米)	5.390 英寸 (136.9 毫米)	0.795 英寸 (20.2 毫米)	5.409 英寸 (137.4 毫米)	0.787 英寸 (20 毫米)
6.5 英寸 (165 毫米)	5.906 英寸 (150 毫米)	0.630 英寸 (16 毫米)	5.925 英寸 (150.5 毫米)	0.626 英寸 (15.9 毫米)	5.945 英寸 (151 毫米)	0.618 英寸 (15.7 毫米)
7.7 英寸 (196 毫米)	6.480 英寸 (164.6 毫米)	0.142 英寸 (3.6 毫米)	6.5 英寸 (165.1 毫米)	0.130 英寸 (3.3 毫米)	6.516 英寸 (165.5 毫米)	0.118 英寸 (3 毫米)
10.3 (262 毫米)	7.984 英寸 (202.8 毫米)	0.146 英寸 (3.7 毫米)	8.004 英寸 (203.3 毫米)	0.142 英寸 (3.6 毫米)	8.024 英寸 (203.8 毫米)	1.378 英寸 (3.5 毫米)

# 15 驱动端和从动端部件

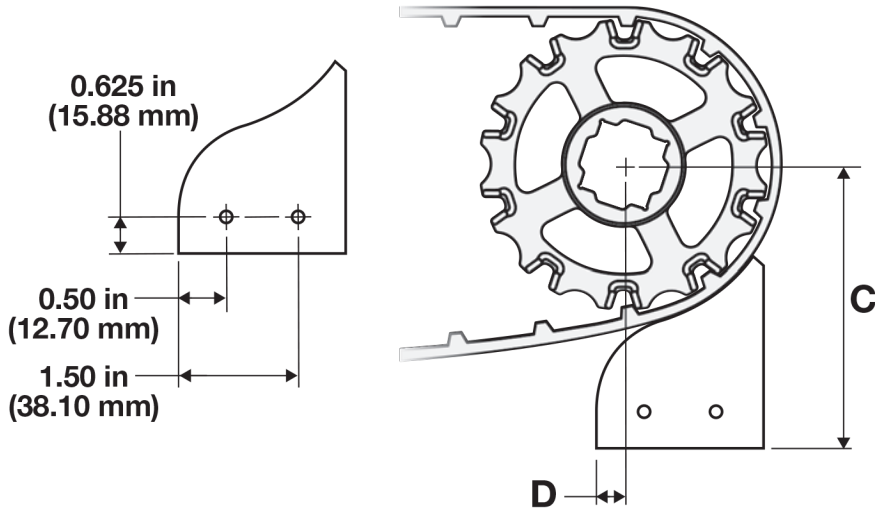

带有挡板的传送带定位块套件数据			
标称节距直径英寸	标称节距直径(毫米)	尺寸(高 x 宽 x 深) <sup>a</sup>	
		英寸	(毫米)
2.5	64	1.5 x 3 x 1	38 x 76 x 25
3.2	81		
3.9	99	2 x 2 x 1	51 x 51 x 25
4.0	102		
5.2	132	2.5 x 2 x 1	64 x 51 x 25
6.4	163	3 x 2 x 1	76 x 51 x 25
6.5	165		



<sup>a</sup> 尺寸不含安装板。

## 刮板

### 刮板选择考虑事项

- 考虑为任何刮板使用定位块。
- 只有 EZ 易安装柔性尖头刮板可从英特乐获得。根据设计准则中的标准从其他供应商购买替代刮板。请参阅 [传送带刮板](#)。
- 只能在含水或含油应用中使用 EZ 易安装柔性尖头刮板，以使柔性尖头材料保持湿润。

易安装柔性尖头刮板数据				
可用高度		可用长度		材料
英寸	(毫米)	英寸	(毫米)	
2.75	70	72	1830	带柔性聚氨酯尖头的刚性 PVC 基材

- 仅提供一种规格
- 收到后可裁剪至所需长度
- 专为含水或含油产品应用而设计
- 不适用于干燥产品或应用
- 符合 FDA 规定；不符合欧盟食品安全规定

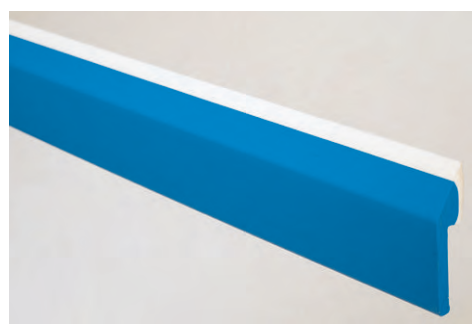

## 热塑驱动驱动部件

热塑驱动驱动部件是预制的可配置传送带啮合组件，设计用于配合英特乐热塑驱动传送带系统使用。热塑驱动驱动部件可确保准确和可重复的定位块和刮板定位，以便提供出色的运行性能。突破性的驱动安装件设计消除了对如何定位这些系统并保持其位置的担忧，同时允许灵活地创建定制的输送机设计。

请联系英特乐客户服务部，获取包含可用选项详细信息的审核表。

完整系统（端部或中心驱动）包括以下部件：

- 左侧和右侧驱动安装件
- 左侧和右侧定位块安装件
- 指定的定位块部件（包括指定的刮板）
- 定位块安装件的安装紧固件



图 53: 热塑驱动驱动部件（端部驱动）

## 端部驱动规格

驱动安装件	<p>尺寸：206、208 和 210 球形孔（轴承制造商使用的标准编号）</p> <p>样式：</p> <ul style="list-style-type: none"> <li>- 密封和固体润滑轴承衬套不可润滑（无黄油嘴）</li> <li>- 可补充润滑脂的轴承衬套可润滑（有黄油嘴）</li> </ul> <p><b>注：</b> 驱动安装件成套供应（左侧 1 个，右侧 1 个）。它们不包括连接到输送机框架的轴承衬套或紧固件。</p>
定位块选件	<ul style="list-style-type: none"> <li>• 带刮板组件的全宽滚轮定位块（仅限无挡板的传送带）</li> <li>• 仅限全宽滚轮定位块（无刮板组件）</li> <li>• 仅有边缘的压板定位块（带挡板、无槽口的传送带）</li> <li>• 带挡板的滚轮定位块（带挡板且具有 1 个或 2 个槽口的传送带）</li> </ul>
驱动轴和链轮	<ul style="list-style-type: none"> <li>• Intralox® 全宽链轮 8050 系列 10T 6.5 英寸（165 毫米），具有常规或耐堆积轮廓</li> <li>• 堆叠式 8050 系列 10T 6.5 英寸（165 毫米）EZ Clean™ Max Pull 型链轮</li> <li>• 间隔式 8050 系列 10T 6.5 英寸（165 毫米）EZ Clean™ Max Pull 型链轮</li> <li>• 为确保正常运行，客户提供的链轮必须与上述链轮的实际外径匹配</li> </ul>
刮板系统	<p>可更换刮板尖头</p>

# 15 驱动端和从动端部件

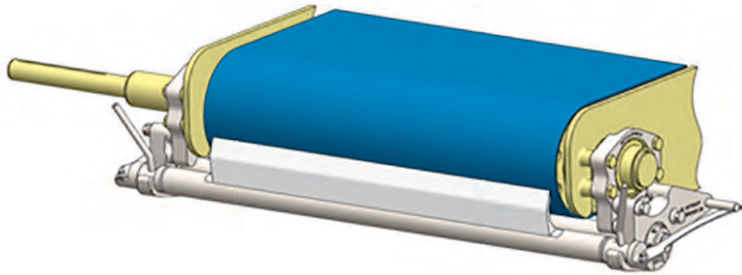
## 中央驱动规格

驱动安装件	<ul style="list-style-type: none"><li>尺寸：206、208 和 210 球形孔（轴承制造商使用的标准编号）</li><li>样式：<ul style="list-style-type: none"><li>密封和固体润滑轴承衬套不可润滑（无黄油嘴）</li><li>可补充润滑脂的轴承衬套可润滑（有黄油嘴）</li></ul></li></ul> <p>注：驱动安装件成套供应（2 个通用驱动安装件）。它们不包括连接到输送机框架的轴承衬套或紧固件。</p>
定位块选件	仅限全宽滚轮定位块（无刮板组件）
驱动轴和链轮	<ul style="list-style-type: none"><li>Intralox® 全宽链轮 8050 系列 10T 6.5 英寸（165 毫米），具有常规或耐堆积轮廓</li><li>堆叠式 8050 系列 10T 6.5 英寸（165 毫米）EZ Clean™ Max Pull 型链轮</li><li>间隔式 8050 系列 10T 6.5 英寸（165 毫米）EZ Clean™ Max Pull 型链轮（链轮隔环（40 毫米）仅适用于 1.5 英寸方轴）</li><li>为确保正常运行，客户提供的链轮必须与上述链轮的实际外径匹配</li></ul>

## 技术限制

### 端部和中心驱动：

- 仅适用于热塑驱动 8050 系列平板型传送带
  - 可选标准传送带宽度：
    - \* 英制：12 英寸、18 英寸、24 英寸、30 英寸、36 英寸、42 英寸、48 英寸
    - \* 公制：300 毫米、400 毫米、450 毫米、500 毫米、550 毫米、600 毫米、700 毫米、1000 毫米、1200 毫米
- 仅适用于以下热塑驱动链轮：
  - 英特乐全宽链轮 8050 系列 10T 6.5 英寸（165 毫米），具有常规或耐堆积轮廓
  - 间隔式 8050 系列 10T 6.5 英寸（165 毫米）EZ Clean Max Pull 型链轮

- 仅适用于非张紧型传送带
- 无 ThermoLace 拼接或金属连接

### 仅端部驱动：

- 任何材料和挡板类型
- 侧板高度不超过 3 英寸（75 毫米），带 6.5 英寸节圆直径链轮
- 挡板至少需要 2.5 英寸（63.5 毫米）缩进和槽口
- 最多可支撑两 (2) 个均匀间隔的槽口
- 带挡板的滚轮定位块传送带的最大拉力限制为 35 磅力/英寸（420 磅/英尺）

## 支撑轮和辊轮

### 8026 系列和 8050 系列从动端

- 支撑轮和辊轮兼容 8026 系列和 8050 系列传送带，除非另有说明。
- 支撑轮专为在方轴上使用而设计。使用圆轴时，请使用回程辊轮。
- 支撑轮和辊轮直径必须符合传送带所需的最小链轮直径。
- 需要传送带挡护时，只能为轴外端选用凸缘辊。
- 关于交货时间，请与英特乐客户服务部联系。



# 15 驱动端和从动端部件

热塑驱动支撑轮数据 <sup>a</sup>									
近似的支撑轮节圆直径英寸	近似的支撑轮节圆直径毫米	标称轮直径英寸	标称轮直径毫米	标称轮宽度(英寸)	标称轮宽度(毫米)	可选用的内孔尺寸			
						美式尺寸		公制尺寸	
						圆孔(英寸)	方孔(英寸)	圆孔(毫米)	方孔(毫米)
3.9	99	3.80	96.5	1.0	25		1.5		40
5.2	132	5.00	127.0	1.0	25		1.5		40
6.5	165	6.25	158.8	1.0	25		1.5		40
7.7	196	7.50	190.5	1.0	25		1.5		
							2.5		
10.3	262	10.10	256.5	1.0	25		1.5		
							2.5		



<sup>a</sup> 专为与相应直径的链轮配合使用而设计，UHMW-PE 材质。

热塑驱动返回道辊轮数据 <sup>a</sup>							
标称辊轮直径英寸	标称辊轮直径(毫米)	标称辊轮宽度(英寸)	标称辊轮宽度(毫米)	可选用的内孔尺寸			
				美式尺寸		公制尺寸	
				圆孔(英寸)	方孔(英寸)	圆孔(毫米)	方孔(毫米)
4.0	102	1.0	25	0.75			
4.0	102	1.0	25	1.0			

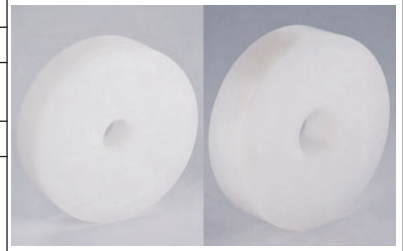

<sup>a</sup> 材料为 UHMW-PE。

ThermoDrive Flanged Roller Data <sup>a</sup>							
Nom. Roller Dia. in <sup>b</sup>	Nom. Roller Dia. mm <sup>c</sup>	Nom. Hub Width in <sup>d</sup>	Nom. Hub Width mm <sup>e</sup>	Available Bore Sizes			
				U.S. Sizes		Metric Sizes	
				Round in	Square in	Round mm	Square mm
4.0	102	1.0	25	0.75			
4.0	102	1.0	25	1.0			

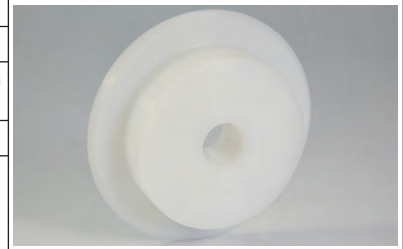

<sup>a</sup> Material is UHMW-PE.

<sup>b</sup> Flange of 0.75 in (19 mm) is not included in nominal roller diameter; actual roller diameter is 5.5 in (140 mm).

<sup>c</sup> Flange of 0.75 in (19 mm) is not included in nominal roller diameter; actual roller diameter is 5.5 in (140 mm).

<sup>d</sup> Flange is not included in nominal hub width; actual hub width is 1.23 in (31 mm).

<sup>e</sup> Flange is not included in nominal hub width; actual hub width is 1.23 in (31 mm).

## 8126 系列从动端

8126 系列从动端部件数量参考数据												
传送带宽度		2.5 英寸 (65 毫米) 宽凸缘支撑辊	2.5 英寸 (65 毫米) 宽支撑辊	1 英寸 (25 毫米) 宽支撑辊	6 英寸 (152 毫米) 宽尾辊轮	不锈钢分瓣重型定位环	部件间距(边缘到边缘)		传送带边缘最小总间隙		轴方形段最小长度	
英寸	(毫米)	数量	数量	数量	数量	数量	英寸	(毫米)	英寸	(毫米)	英寸	(毫米)
10	254	2	0	0	1	2	0	0	0.25	7	11.25	286
11	279	2	0	0	1	6	1	25	0.25	7	13.25	337
12	305	2	0	0	1	6	1	25	0.25	7	13.25	377
13	330	2	0	0	1	6	1.5	38	0.25	7	14.25	362
14	356	2	0	0	1	6	2	51	0.25	7	15.25	387
15	381	2	0	0	1	6	2.5	64	0.25	7	16.25	413

# 15 驱动端和从动端部件

8126 系列从动端部件数量参考数据												
传送带宽度		2.5 英寸 (65 毫米) 宽凸缘支撑辊	2.5 英寸 (65 毫米) 宽支撑辊	1 英寸 (25 毫米) 宽支撑辊	6 英寸 (152 毫米) 宽尾辊轮	不锈钢分瓣重型定位环	部件间距 (边缘到边缘)		传送带边缘最小总间隙		轴方形段最小长度	
英寸	(毫米)	数量	数量	数量	数量	数量	英寸	(毫米)	英寸	(毫米)	英寸	(毫米)
16	406	2	0	2	1	6	1	25	0.25	7	17.25	438
17	432	2	0	2	1	10	1.25	32	0.25	7	18.25	718
18	457	2	0	2	1	10	1.5	38	0.25	7	19.25	489
19	483	2	0	2	1	10	1.75	44	0.25	7	20.25	514
20	508	2	0	2	1	10	2	51	0.25	7	21.25	540
21	533	2	0	2	1	10	2.25	57	0.25	7	22.25	565
22	559	2	0	2	1	10	2.5	64	0.25	7	23.25	591
23	584	2	2	0	1	10	2	51	0.25	7	24.25	616
24	610	2	2	0	1	10	2.25	57	0.25	7	25.25	641

8126 系列乙缩醛支撑轮数据 <sup>a</sup>							
标称辊轮直径英寸	标称辊轮直径(毫米)	标称轮辋宽度(英寸)	标称轮辋宽度(毫米)	可选用的内孔尺寸			
				美制尺寸		公制尺寸	
				圆孔(英寸)	方孔(英寸)	圆孔(毫米)	方孔(毫米)
4.0	102	1.0	25		1.5		40
4.0	102	2.5	64		1.5		40



<sup>a</sup> 关于交货时间, 请与英特乐客户服务部联系。

8126 系列乙缩醛凸缘辊数据 <sup>a</sup>							
标称辊轮直径英寸	标称辊轮直径(毫米)	标称轮辋宽度(英寸)	标称轮辋宽度(毫米)	可选用的内孔尺寸			
				美制尺寸		公制尺寸	
				圆孔(英寸)	方孔(英寸)	圆孔(毫米)	方孔(毫米)
4.0	102	2.5	64		1.5		40



<sup>a</sup> 关于交货时间, 请与英特乐客户服务部联系。

8126 系列乙缩醛尾辊数据 <sup>a</sup>							
标称辊轮直径英寸	标称辊轮直径(毫米)	标称轮辋宽度(英寸)	标称轮辋宽度(毫米)	可选用的内孔尺寸			
				美制尺寸		公制尺寸	
				圆孔(英寸)	方孔(英寸)	圆孔(毫米)	方孔(毫米)
4.0	102	6.0	152		1.5		40



<sup>a</sup> 关于交货时间, 请与英特乐客户服务部联系。

## 8140 系列从动端

- 尾辊和支撑轮仅与 8140 系列传送带兼容。
- 尾辊和支撑轮专为在方轴上使用而设计。
- 8140 系列支撑轮用于驱动轴和从动轴。
- 支撑轮和辊轮直径必须符合传送带所需的最小链轮直径。

# 15 驱动端和从动端部件

- 关于交货时间，请与英特乐客户服务部联系。

8140 系列乙缩醛尾辊数据							
标称滚轮直径英寸	标称滚轮直径毫米	标称轮辋宽度 (英寸)	标称轮辋宽度 (毫米)	可选用的内孔尺寸			
				美式尺寸		公制尺寸	
				圆孔 (英寸)	方孔 (英寸)	圆孔 (毫米)	方孔 (毫米)
5.0	127	6.0	153		1.5		40
6.0	153	6.0	153		1.5		40
8.0	205	6.0	153		1.5		40
9.1	231	6.0	153		1.5		40
9.1	231	6.0	153		2.5		



8140 系列乙缩醛支撑轮数据 <sup>b</sup>							
标称滚轮直径英寸	标称滚轮直径毫米	标称轮辋宽度 (英寸)	标称轮辋宽度 (毫米)	可选用的内孔尺寸			
				美式尺寸		公制尺寸	
				圆孔 (英寸)	方孔 (英寸)	圆孔 (毫米)	方孔 (毫米)
5.0	127	2.0	51		1.5		40
5.0	127	4.0	102		1.5		40
6.0	153	2.0	51		1.5		40
6.0	153	2.0	51		2.5		60
6.0	153	4.0	102		1.5		40
6.0	153	4.0	102		2.5		60
8.0	205	2.0	51		1.5		40
8.0	205	4.0	102		1.5		40
9.1	231	2.0	51		1.5		40
9.1	231	4.0	102		1.5		40
9.1	231	2.0	51		2.5		
9.1	231	4.0	102		2.5		



<sup>b</sup> 与 ThermoLace HDE 不兼容

8140 系列原色乙缩醛带槽支撑轮数据 (ThermoLace HDE 兼容)							
标称滚轮直径英寸	标称滚轮直径毫米	标称轮辋宽度 (英寸)	标称轮辋宽度 (毫米)	可选用的内孔尺寸			
				美式尺寸		公制尺寸	
				圆孔 (英寸)	方孔 (英寸)	圆孔 (毫米)	方孔 (毫米)
5.0	127	2.0	51		1.5		40
5.0	127	4.0	102		1.5		40
6.0	153	2.0	51		1.5		40
6.0	153	2.0	51		2.5		60
6.0	153	4.0	102		1.5		40
6.0	153	4.0	102		2.5		60
8.0	205	2.0	51		1.5		40
8.0	205	4.0	102		1.5		40
9.1	231	2.0	51		1.5		40
9.1	231	4.0	102		1.5		40
9.1	231	2.0	51		2.5		60
9.1	231	4.0	102		2.5		60





# 16 输送道和返回道部件

## 支撑轨/耐磨条

### 标准扁平耐磨条

- 可提供 UHMW-PE 材质的标准扁平耐磨条，尺寸为 0.25 英寸（6 毫米）厚 x 1.25 英寸（32 毫米）宽 x 120 英寸（3 米）长。
- UHMW-PE 耐磨条符合美国食品和药物管理局以及美国农业部的规定，允许直接接触食品。

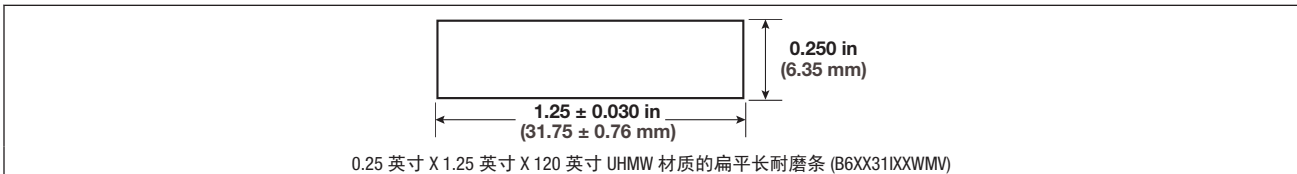

注：仅推荐与 8126 系列传送带配套安装。

### 专用耐磨条

英特乐可提供包括以下类型的各种卡扣式耐磨条：

- 对于全新应用，为输送道和返回道使用表面积宽大的扁平耐磨条。
- 卡扣式耐磨条只能用于轻负荷改造应用，或是用于验证概念。不建议用于正常的生产作业。
- 请联系英特乐客户服务部以获得与特定应用相关的信息。

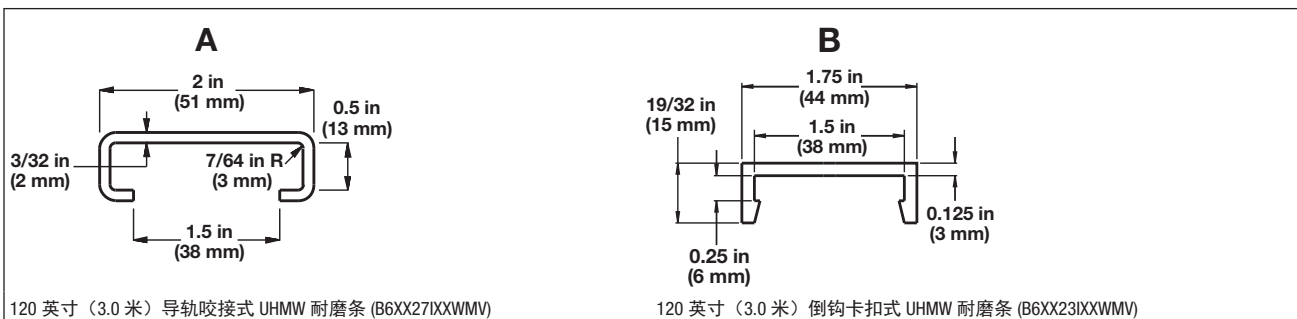

### 不锈钢背衬 UHMW-PE 耐磨条部件

- 对于全新应用，为输送道和返回道使用表面积宽大的扁平耐磨条。
- 不锈钢背衬 UHMW-PE 耐磨条只能用于轻载改造应用或用于验证概念。
- 可以使用不锈钢背衬 UHMW-PE 耐磨条在任何带横梁的输送机框架上形成刚性传送带输送道表面。
- 应该使用带螺母的自紧式不锈钢夹（此套件单独出售）将不锈钢背衬 UHMW-PE 耐磨条安装到横梁上。
- 耐磨条可以平行安装、呈人字形安装或采用其他布局进行安装。
- 确保在安装设计中考虑热胀冷缩因素。
- 任何耐磨条都应沿导入边加工倒角或向下弯曲。
- 建议应用温度不要超过 160 °F (71 °C)

注：推荐用于安装输送槽改装套件。

# 16 输送道和返回道部件

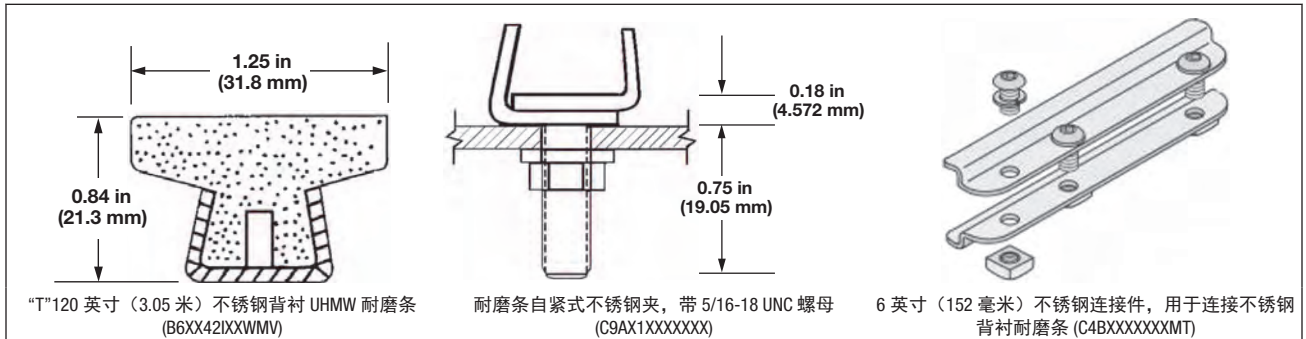

## 轴

按需要选择圆轴或方轴来安装输送道和返回道部件。

- 英特乐可提供定制的方轴。请参阅 [方轴选择考虑事项](#)。
- 英特乐不提供圆轴。

## 回程辊轮

请参阅 [支撑轮和辊轮](#)。

## 槽式转换包

热塑驱动槽式转换包旨在提供必要的部件来快速、简单地升级现有的张紧型平传送带槽式输送机，从而可以使用无张紧力的热塑驱动技术。槽式输送机也可用于新输送机装置。

- 输送机框架有一个圆形或方形的中心安装式输送道支撑（呈 45 度角）。
- 输送机与圆弧槽形状兼容。
- 传送带可以为 8026 系列或 8050 系列的任意样式（兼容全长驱动杆、槽沟或驱动杆移除型）；宽度最小为 10 英寸（254 毫米），最大为 42 英寸（1067 毫米）；传送带可以拼接。
- 槽式转换包不与 ThermoLace 或金属扣拼接传送带兼容。



图 54: 槽式转换包

### 部件:

- 支架套件包括不锈钢平支架、过渡支架和槽式支架
- 120 英寸 (3048 毫米) 304/304L 不锈钢销杆, 直径为 0.625 英寸 (16 毫米), 以增强支架刚度
- 120 英寸 (3048 毫米) UHMW-PE T 形耐磨条, 高度为 1.54 英寸 (39 毫米), 接触表面宽度为 1.3 英寸 (33 毫米)
- 耐磨条开槽套件

槽式输送机必须满足 [热塑驱动槽式输送机改造套件审核表](#) 中的规格。请访问 [www.intralox.com](http://www.intralox.com) 获取安装说明书。

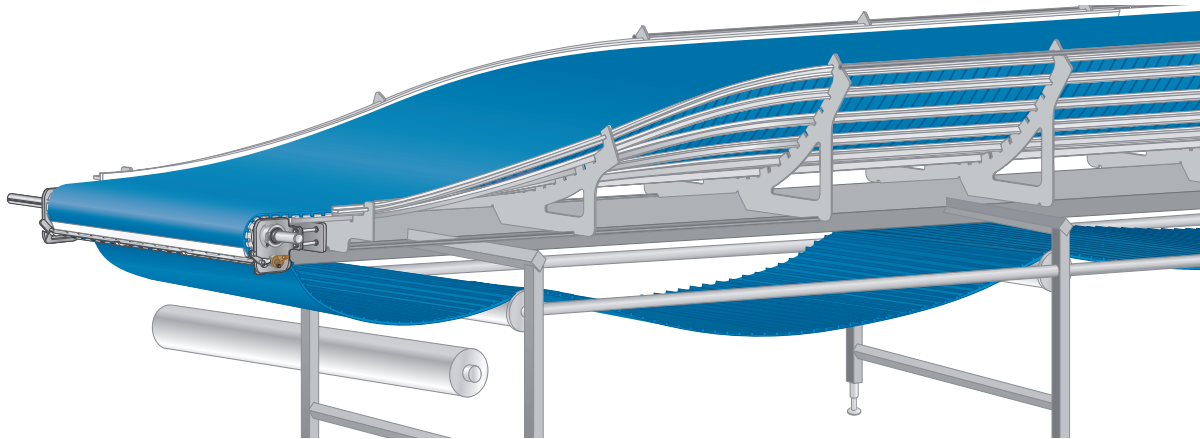

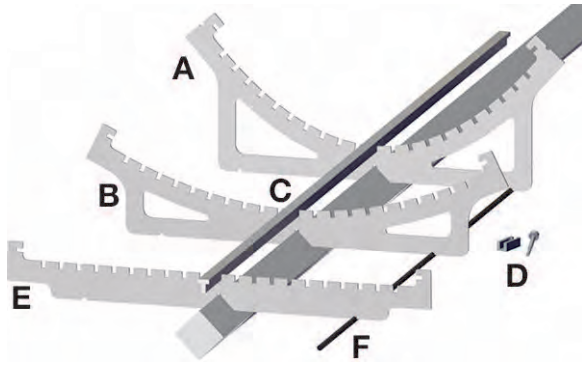

- A 槽式支架
- B 过渡支架
- C 耐磨条
- D 耐磨条开槽套件
- E 平支架
- F 钢销杆

图 55: 槽式转换包部件



# 17 拼接设备

## 热塑驱动拼接系统 V2

注：热塑驱动拼接系统 V2 不再出售。英特乐继续储备替换件并维修这些装置。如需了解详细信息，请联系英特乐客户服务部。

这一获得专利的传送带拼接解决方案提供了传送带末端预处理工具，可以让您在现场高效地实现拼接。该拼接器兼容宽度不超过 42 英寸（1067 毫米）的英特乐热塑驱动传送带系列和样式。

兼容宽度不超过 42 英寸（1067 毫米）的 8026 系列、8050 系列和 8126 系列传送带。

不兼容 8140 系列传送带。

热塑驱动拼接系统 V2 包含以下部件：

- 带有手摇柄的夹具
- 顶部夹/切割导板
- 加热板和底座
- 控制箱和接线
- 用户手册
- 小型工具附件包，带有裁切工具、传送带凸边和样品材料
- 存储箱

拼接器是一种全金属夹具，能够在使用加热板熔接传送带端部时安全地控制其位置以实现拼接。拼接器包含顶部夹/切割导轨、传送带端部对齐槽型台和手摇柄。坚固的存储箱用于存放所有部件，它还带有脚轮和手柄，便于搬运到进行传送带安装和维修所需的位置。

**合规性：** CE、PSE-circle、CB Scheme Certification DE3-14014

**保修期：** 一年



图 56: 热塑驱动拼接系统 V2 和部件

最高传送带宽度		最小/最大温度范围		电源	全套重量		拼接器			
英寸	毫米	°F	°C	V	磅	千克	尺寸 (长 x 宽 x 高)		重量	
							英寸	毫米	磅	千克
24	610	425-500	218-260	100-127 / 220-240	140	63	33.75 x 11.5 x 4.5	857 x 292 x 114	45	20
42	1067			100-127 / 220-240	165	75	51.75 x 13.125 x 4.75	1314 x 333 x 121	70	32

## THERMODRIVE (热塑驱动) STREAMLINE 拼接套件

这一获得专利的传送带拼接解决方案提供了传送带末端预处理工具，可以让您在现场高效地实现拼接。该拼接器适用于宽度不超过 72 英寸（1829 毫米）的所有系列和样式的英特乐 ThermoDrive（热塑驱动）传送带。

# 17 拼接设备

ThermoDrive（热塑驱动）Streamline 拼接套件包含以下部件。

- Streamline 拼接器
- 控制箱和接线
- 手持式传送带预处理工具
- 用户手册
- 小型工具附件包，带有裁切工具和样品材料
- 存储箱

Streamline 拼接套件与搭配相应的 8140 系列拼接板嵌件和 8140 系列拼接器附件包的 8140 系列传送带兼容。

Streamline 拼接器是一款金属夹具，可以在拼接期间安全、精确地控制传送带的位置和加热元件的移动。这简化了操作过程，确保结果准确可靠。拼接器包含顶部夹、8026/8050 系列工作台嵌件、手摇柄和独立的加热元件。

坚固的存储箱用于整洁地存放所有部件，它还带有大型脚轮和手柄，便于搬运到进行传送带安装和维修所需的位置。

**合规性：** CE、PSE-circle、CB Scheme、cETLus Intertek 5013615

**保修期：** 一年



图 57: ThermoDrive（热塑驱动）Streamline 拼接套件和部件

Streamline 拼接套件								
最高传送带宽度		电源	全套重量		拼接器			
英寸	毫米	V	磅	千克	尺寸 (长 x 宽 x 高)			重量
					英寸	毫米		磅 / 千克
24	610	100-127 / 220-240	198	90	38.5 x 16.5 x 11.4	2388 x 419 x 292		78 / 35
42	1067	100-127 / 220-240	280	127	56 x 16.5 x 11.4	1422 长 x 419 宽 x 292 高		110 / 50
56	1422	100-127 / 220-240	338	153	75.5 x 16.5 x 11.4	1918 x 419 x 292		146 / 66
72	1829	100-127 / 220-240	372	169	91 x 16.5 x 11.4	2311 x 419 x 290		220 / 100

拼接温度和时间					
传送带材料	传送带系列	设定值 (°F)	设定值 (°C)	熔化时间 (秒) <sup>a</sup>	冷却时间 (分钟)
聚氨酯	8026	450	232	45 <sup>b</sup>	2
	8050	450	232	45	2
	8126	450	232	45	2
低温应用	8026	450	232	30	2
	8050	450	232	30	2
Dura	8050	430	221	40	2
HTL	8050	500	260	75	2
XT	8050	475	246	60	2

拼接温度和时间					
传送带材料	传送带系列	设定值 (°F)	设定值 (°C)	熔化时间 (秒) <sup>a</sup>	冷却时间 (分钟)
PUR A23	8050	450	232	45	2
	8140	450	232	45	2

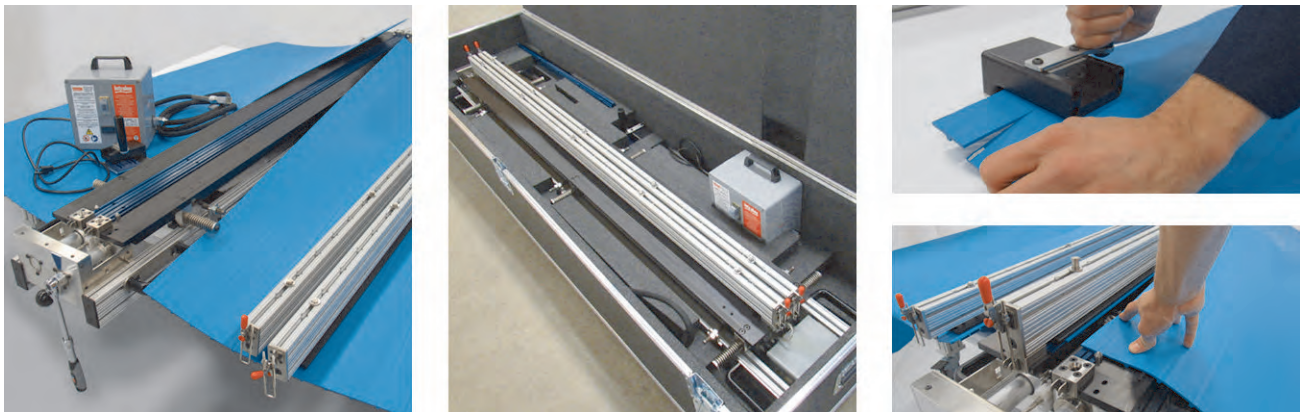
<sup>a</sup> 在极端环境条件下，可能需要增加或减少熔化时间。  
<sup>b</sup> 聚氨酯 Nub Top 6.3 毫米传送带的推荐熔化时间为 30 秒。

## STREAMLINE 拼接器拼接板嵌件

拼接板嵌件仅与热塑驱动 Streamline 拼接套件兼容。拼接板嵌件提供了拆卸一体式加热板拼接器随附的 8026/8050 系列拼接板的选项，以便拼接其他样式的传送带。拼接 8140 系列传送带需要使用 8140 系列拼接板嵌件。

8140 系列 Streamline 拼接器拼接板嵌件数据	
标准拼接板嵌件尺寸	
美式尺寸	公制尺寸
英寸	毫米
24	610
42	1067
56	1422
72	1829



- 热塑驱动 Streamline 拼接套件的可互换拼接板嵌件
- 嵌件单独出售；每个拼接器需要两 (2) 个嵌件
- 根据拼接器的相应尺寸选择嵌件尺寸
- 需要拼接 8140 系列传送带
- 由阳极氧化铝制成

## 拼接装置备件

请联系英特乐客户服务部购买任何热塑驱动拼接装置的更换件。

可用的部件包括但不限于：

- 温控箱
- 拼接板嵌件
- 加热板电线
- 手提把手
- 手摇柄
- 加热板
- 硅胶垫片套件
- 聚四氟乙烯胶带
- 节距规
- 插头适配器
- 顶部夹具
- 刮削工具
- 传送带预处理工具手柄
- 传送带预处理工具槽形导向装置
- 传送带预处理工具钩刀
- 存储箱
- 附件包

# 17 拼接设备

## 8140 系列 STREAMLINE 拼接套件附件包

### 8140 系列 Streamline 拼接套件附件包

- 用于 ThermoDrive (热塑驱动) Streamline 拼接套件的 8140 系列附件包
- 可用尺寸: 24 英寸、42 英寸和 60 英寸
- 附件包包括:
  - TD 8140 系列待连接端切割导板<sup>a</sup>
  - TD 8140 系列节距规
  - 热塑驱动 8140 系列拼接说明
  - 双面聚乙烯塑料安装胶带
  - UHMW-PE 表



<sup>a</sup> 切割导板也单独出售。



## 热塑驱动 STREAMLINE 手持式传送带预处理工具

这款获得专利的手动裁切装置使用隐蔽刀片和槽形导板，可以快速、准确地预处理传送带端部以实现拼接。刀片可更换，导板可互换，以适应不同系列的传送带。

- 随每个 Streamline 拼接套件一起提供
- 需单独购买，能够与拼接系统 V2 或类似装置配合使用
- 不适用于 8126 系列传送带、8140 传送带或宽度超过 3 英寸（72 毫米）的驱动杆移除型传送带



图 58: 手持式传送带预处理工具

手持式传送带预处理工具			
尺寸（长 x 宽 x 高）		重量	
英寸	（毫米）	磅	千克
5 x 5 x 7	127 x 127 x 178	3.6	1.6

## 用于节距不超过 50 毫米的传送带的热塑驱动传送带拉紧辅助器

ThermoDrive®（热塑驱动）传送带拉紧辅助器适用于节距不超过 50 毫米的传送带，有助于在安装过程中将热塑驱动传送带拉到输送机上。在拼接维修段时，它还可以将之前安装的热塑驱动传送带固定在输送机上的适当位置。热塑驱动传送带拉紧辅助器与所有热塑驱动传送带材料兼容，适配最大达 50 毫米的节距。

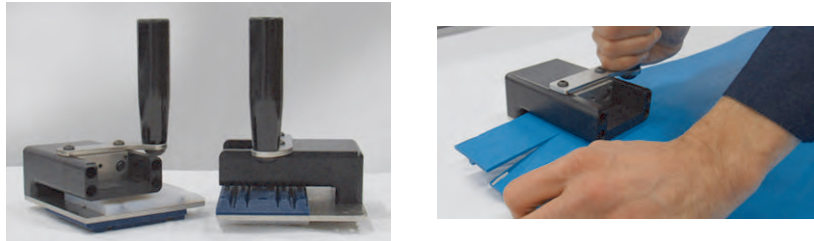
用于节距不超过 50 毫米的传送带的传送带拉紧辅助器	
尺寸（长 x 宽 x 高）	重量
3.65 英寸 x 2.00 英寸 x 0.90 英寸（92.71 毫米 x 50.8 毫米 x 22.86 毫米）	0.58 磅（0.26 千克）
<ul style="list-style-type: none"> <li>• 可用于在输送道和返回道中安装、接合或固定拆开的兼容传送带</li> <li>• 减少安装或拆卸大型传送带或提升传送带所需的人员数量</li> <li>• 降低可能会导致异物污染的传送带损坏风险</li> <li>• 提高工人的安全性</li> </ul>	

# 17 拼接设备

## 热塑驱动传送带端头槽刨套件

热塑驱动传送带端头槽刨套件用于刨削热塑驱动 8050 系列 V 型表面传送带待连接端的轮廓，以便于拼接传送带。将传送带切割至合适的长度（即“待连接”长度）后，槽刨从传送带待连接端刨去大约 0.125 英寸（3.2 毫米）的总传送带厚度。产生的光滑表面有利于除去拼接熔珠，而不会留下细菌滋生点。

该套件需单独购买，能够与所有热塑驱动拼接系统配合使用。

热塑驱动传送带端头槽刨套件包含以下部件：

- 传送带端头槽刨
- 槽形导向装置
- 深度调节板
- 方形硅胶隔圈
- 吸尘器软管转接头
- 铣刀
- 用户手册
- 存储箱



图 59: 传送带端头槽刨套件

传送带端头槽刨				
尺寸 (长 x 宽 x 高)		重量		电源
英寸	(毫米)	磅	千克	V
7 x 7 x 10	178 x 178 x 254	12	5.4	110 / 220

# 18 传送带材料性能

## 材料合规性

**FDA 合规性:** 依照相应的美国联邦法规第 21 章第 177 部分, 本材料符合美国食品和药物管理局的要求。本材料的化学性质符合美国农业部关于在与肉类或禽类产品直接接触的屠宰、加工、运输和储藏领域反复使用的要求。

**欧盟合规性:** 本材料符合框架法规 1935/2004/EC 的要求。用于制造塑料的单体和添加剂属于“欧盟清单”中的物质。按照欧盟法规 10/2011 中的标准进行测试时, 塑料成品未超过总迁移限值 (OML) 和任何适用的特定迁移限值 (SML)。

**3A 乳制品测试:** 本测试基于材料而非产品设计。在加速老化应用测试中, 对材料进行清洁和消毒后, 材料始终展现出必要的功能属性和表面光洁度。

传送带材料合规性 <sup>a</sup>				
材料名称	FDA 合规性	EU 合规性	3A 乳制品测试	3A 认证 <sup>b</sup>
低温应用 (CU)	21 CFR 177.2600	1935/2004 EC, 第 10/2011 号法规	18-03	1421
Dura	21 CFR 177.2600	1935/2004 EC, 第 10/2011 号法规	18-03	1421
高温重负荷 (HTL)	21 CFR 177.2600	1935/2004 EC, 第 10/2011 号法规	18-03	1421
蓝色聚氨酯	21 CFR 177.2600	1935/2004 EC, 第 10/2011 号法规	18-03	1421
白色聚氨酯	21 CFR 177.2600	1935/2004 EC, 第 10/2011 号法规	18-03	1421
极端温度 (XT)	21 CFR 177.2600	21 CFR 177.2600	18-03	1421
聚氨酯 A23	21 CFR 177.2600	21 CFR 177.2600	18-03	1421

<sup>a</sup> 请联系英特乐客户服务部以核实特定材料颜色组合在特定应用中的合规性。  
<sup>b</sup> 传送带的设计和制造满足 3A 卫生标准。

## 温度系数

温度会影响热塑性材料的物理特性。一般而言, 设施温度或工作温度升高时, 传送带强度会降低, 但会变得更有韧性、更耐冲击。反之, 随着设施温度或工作温度的降低, 传送带会变得僵硬或具有脆性。

这正是为什么英特乐在热塑驱动产品系列中提供多种传送带材料的原因。温度系数曲线显示了温度对传送带强度的影响。您可以使用该信息进行传送带分析计算, 或者联系英特乐客户服务部以了解如何采用计算机对您的设计进行分析, 从而自动将温度系数运用到您的具体应用中。

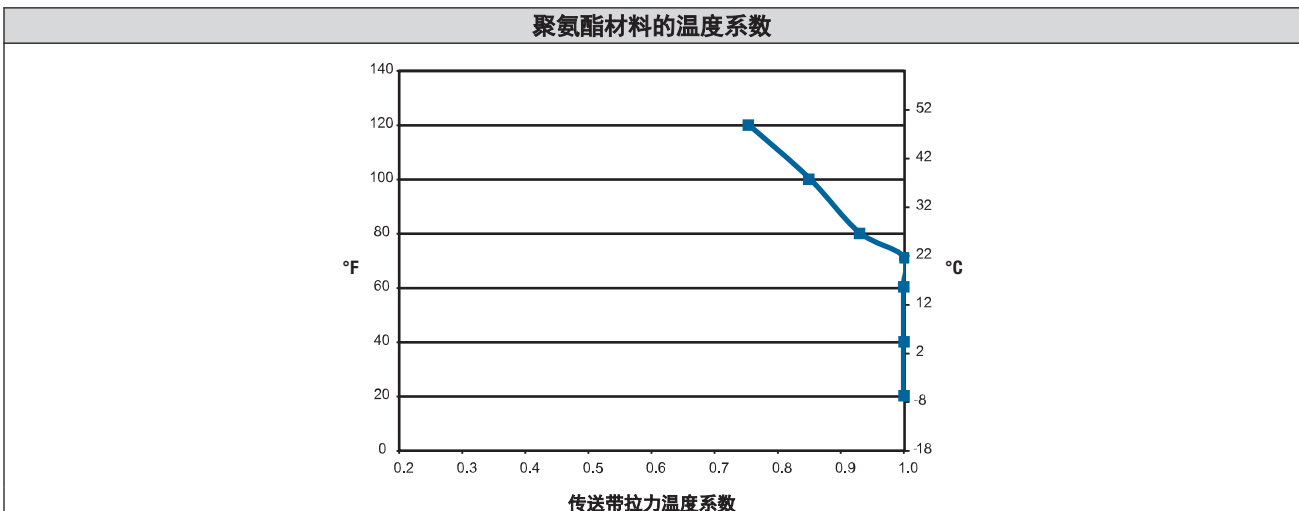

# 18 传送带材料性能

低温应用材料的温度系数

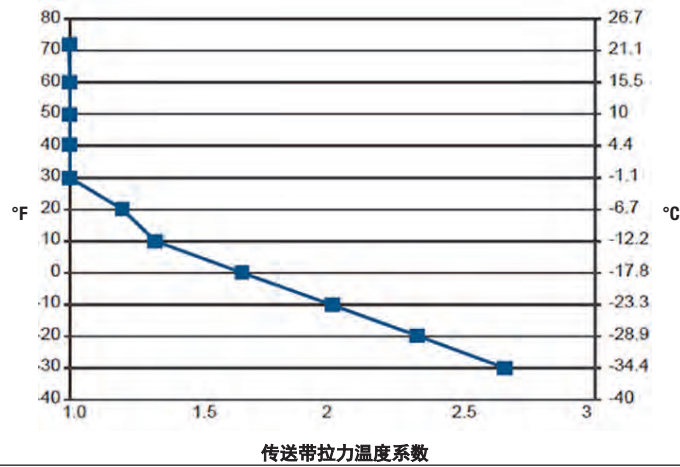

Dura 材料的温度系数

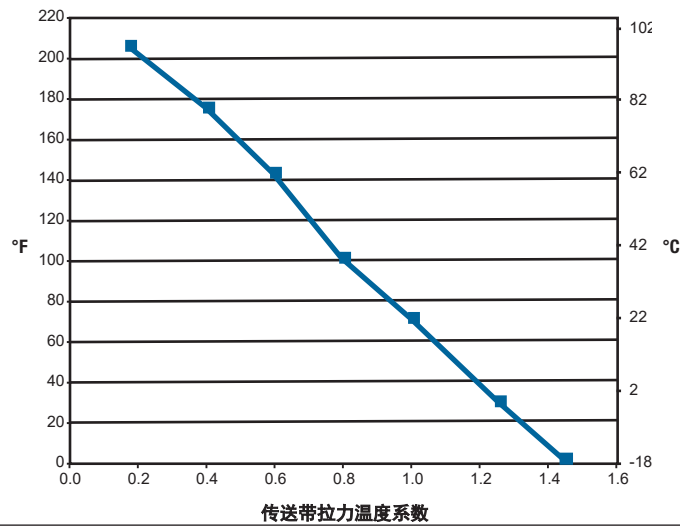

HTL 材料的温度系数

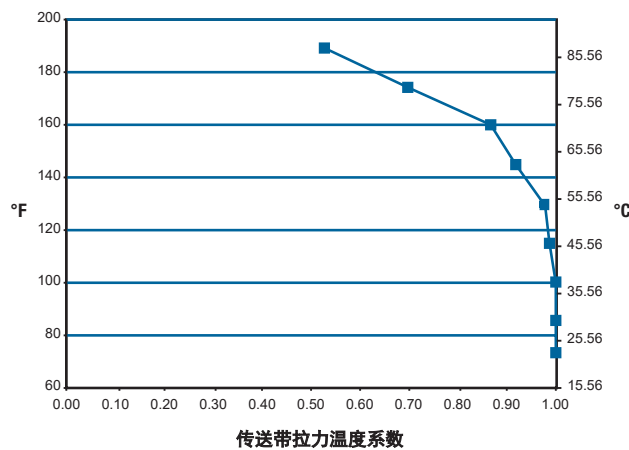

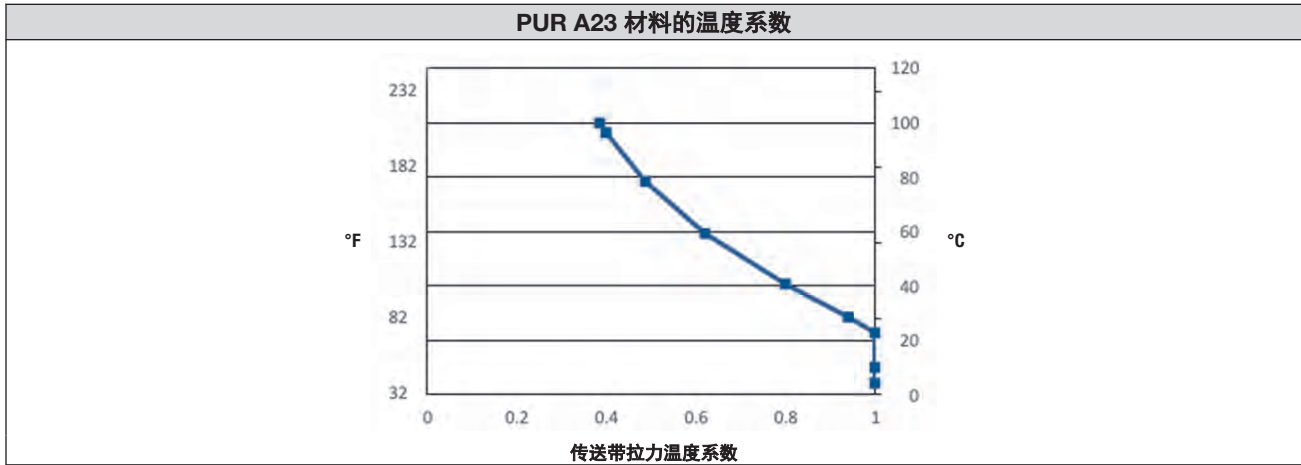

## 传送带耐化学品指南

耐化学品表格仅供一般参考。许多应用条件都会影响传送带的耐化学性。英特尔不对耐化学腐蚀性能提供任何明示或暗示保证。





通过降低产品温度、减小化学品浓度或减少接触化学品的时间，可以增强传送带的耐化学性。

# 18 传送带材料性能

传送带耐化学品表 <sup>a</sup>					
化学品/物质	聚氨酯	低温应用	Dura	PUR A23	HTL
连续使用热水 (80°C-100°C)					
间歇清洁用热水 (最高 100°C)					
次氯酸钠					
季铵盐类化合物					
乙醇					
过氧化氢					
过氧乙酸					
乙酸			—		
硝酸			—		
磷酸					
柠檬酸					—
乳酸					—
硫酸		—			
氢氧化钠		—			
氢氧化钾					
花生油		—			—
薄荷油		—			—
玉米油		—			—
大蒜油			—	—	
棕榈油		—			—
葵花油		—			—
芥花油					

<sup>a</sup> 有关本表未涵盖的问题，请联系 TSG。

图例：

	良好	在所有相关浓度下普遍可接受
	部分耐性	取决于浓度；请联系 TSG
	不良	在所有相关浓度下普遍不可接受
	未知	有限信息



**Intralox, L.L.C.USA**, 路易斯安那州新奥尔良 • +1-800-535-8848 • +1-504-733-0463

**Intralox, L.L.C.Europe**, 荷兰阿姆斯特丹 • +800-4687-2569 • +31-20-540-36-00

**Intralox Shanghai LTD.**, 中国上海 • 4008-423-469 • +86-21-5111-8400

有关特定国家/地区和行业的联系方式, 请访问 [www.intralox.com](http://www.intralox.com)。